

Båtliv

Nr 3 • 2011 Pris 40 kr



MEDLEMSTIDNING FÖR SVENSKA BÅTUNIONEN – EUROPAS STÖRSTA BÅTTIDNING

Frihet i Stora Nassa

*Ren propeller sparar bränsle
Säkrare båtliv i ny utredning*

Skeppslag bevarar båtkultur

www.batliv.se



YACHTING



Det bästa med Jotuns båtårsprodukter är

att de gör båtlivet enklare och de härliga stunderna på sjön ännu härligare. Prova vår Hard Wax - ett unikt flytande hård vax som är lättpolerat och ger en hållbar glans och skydd upp till 12 månader.

Med över 80 års erfarenhet inom marin- och fartygsindustrin vet Jotun vad som krävs på sjön.

Läs mer om båtårsd på www.jotun.se



- > RENGÖR
- > POLERAR
- > SKYDDAR

CE-regler utan poäng

Det är något sjukt med CE-reglerna och båtbranschen. När de nya reglerna infördes 1998 slog myndigheterna på stora trumman. Icke CE-märkta båtar importerade efter juni -98 var förbjudna att "sättas på marknaden". I klartext var de omöjliga att både använda och sälja och därmed helt iskalla.

Bakom införandet av de nya, hårda reglerna stod främst de europeiska storvarven som tryckte på politiker i EU. Hela processen andades protektionism för att utestänga båtar från USA.

I början hängde den svenska båtbranschen med på tåget. Försäkringsbolagen och finansbolagen skulle varken försäkra eller finansiera USA-båtar som inte var CE-märkta.

Verkligheten blev en annan. Försäkringsbolagen sa ja till även icke CE-märkta båtar och finansbolagen gjorde affärer med båtarna. Ingen har fått böta för att inneha en icke CE-märkt båt.

Det här är en omfattande verksamhet. Under högsäsong kommer det in ett stort antal USA-båtar till Sverige varje vecka. Den enda kontrollen utförs av Transportstyrelsen och Tullverket – som har valt att fokusera på vattenskotrar. Båtarna struntar de fullkomligt i.

Hur kan en myndighet helt godtyckligt få göra ett sådant urval?

Problemet är att svenska myndigheter – de som var så tuffa när lagen infördes – visade sig vara helt tandlösa. I stort sett ingen har kollat alla de båtar som har importerats från USA sedan 1998. Transportstyrelsen, som är granskande myndighet, säger att de inte har resurser för att kolla upp hanteringen.

Nu verkar det som om en förändring är på gång och Transportstyrelsen ska få mer resurser. Tyvärr är det för lite och för sent. Den enda ljuspunkten är att USA-båtarna oftast är bra och att de som har köpt de här båtarna kan njuta av dem.

För att behålla trovärdigheten borde Transportstyrelsen satsa ännu mer på CE-märkningen, som är en kvalitetsstämpel i sig.

Lars-Åke Redéen

Chefredaktör



Lars-Åke Redéen
CHEFREDAKTÖR

Innehåll nr 3•2011



Båtliv rekommenderar att prova på härlig segling med friska vindar i Västindien.

- 4 Bad och båtar i Stora Nassa
- 8 Båtriksdagen 2011
- 10 Båtpolitik och debatt
- 12 Påväxt på propellrar
- 14 Nyheter i korthet
- 18 Bottenfärgsnyheter i vår
- 24 Catch 7.5 miljöbåt
- 27 Böcker
- 32 Hamnavgifter i sommar
- 36 Nord West 370 Sports Top
- 42 Segla i Västindien
- 50 Ordföranden har ordet
- 51 SBU-nytt
- 57 Kvinnliga förebilder
- 58 Miljösidan
- 60 Sjösäkerhet med Bengt
- 64 Övik investerar i skärgården
- 69 Motorblocket

Båtliv

CHEFREDAKTÖR OCH ANSVARIG UTGIVARE:

Lars-Åke Redéen, Östra Vittusgatan 36, 371 33 Karlskrona. Tel 0455-297 80, kl 9-12. E-mail

Lars-Ake.Redeen@batliv.se

SBU:s REDAKTIONSKOMMITTÉ: Lasse Bengtsson

(ordf.), Anne Adre-Isaksson, Bengt Anderhagen, Lars Afzelius, Bo Wernlundh

MEDARBETARE: Anders Sellin, Tommy Norin, Roland Brinkberg

ISSN 0282-3934: Svenska Båtunionen (SBU) är riksorganisationen som tillvaratar och främjar båt-

klubbens och båtfolkets intressen. SBU består av 26 regionala båtförbund med 889

båtklubbar och över 161 000 medlemmar. Som medlem i en SBU-ansluten båtklubb

betalar du för tidningen Båtliv i din avgift. **ADRESSÄNDRINGAR:** Görs till din egen

båtklubb. **SVENSKA BÅTUNIONEN OCH PRENUMERATIONSÄRENDE:** Af Pontons

väg 6, 115 21 Stockholm. Tel 08-54 58 59 60. Fax 08-54 58 59 69. E-mail info@bat-

unionen.com, www.batunionen.com **PRENUMERATION:** 200 kr/6 nr. Bg. 5689-6129

(SBU). Norden och Europa 380 kr. **TS-KONTROLLERAD UPPLAGA:** 147 100 (TS 2010)

FÖRETAGSANNONSER: Chrismark AB. Kristoffer Sturesson. Tel 0455-579 90, 0709-

60 48 11. Fax 0709-60 45 01. E-mail Kristoffer.Sturesson@batliv.se. Michael Stenquist,

Tel 08-551 161 90, 0761-84 48 48. E-mail Michael.Stenquist@batliv.se **PRODUKTION:**

Lotta Ivarsson, Chrismark AB. E-mail: Lotta.Ivarsson@batliv.se **TRYCK:** Sörmlands

Grafiska AB, 2011. **NÄSTA NUMMER:** 10 juni **OMSLAGSBILD:** Nord West 370 Sports

Top. Foto: Båtliv.

Eventuell vinstskatt betalas av vinnaren.



SENASTE NYTT: www.batliv.se

www.batliv.se

Båtfolkets egen tidning

Båtliv, är medlemsorgan för Svenska Båtunionen, riksorganisationen för Sveriges båtklubbar. Du som är medlem i en båtklubb får tidningen som en del av ditt medlemskap.

www.batunionen.com



Stora Nassa – reservat



Stora Nassa cirka 7 Nm öster om Möja är en storslagen utskärgård och en av de största i Stockholms skärgård. Här finns gott om vikar att söka natthamn i.

Stora Nassa kallas för "Storskärgår'n" av skärgårdsfolk. Ögruppen ligger strax öster om Möja i Stockholms skärgård och bjuder på ett överflöd av öar, skär och grynnor.

Text & foto: Anders Sellin

På Stora Nassa finns många fina platser att ankra sin båt för natten oavsett vindriktning. Bebyggelsen finns på den största ön, Stora Bonden. Hela skärgården utom just runt bebyggelsen är naturreservat.

Stora områden i den södra och östra delen är fågelskyddsområde under sommarveckorna fram till 15 augusti. På Stora Nassa har det

funnits bofast befolkning från 1700-talet ända fram till 1915 då "Antegubben" Anders Österberg lämnade ön för att hans fyra barn skulle få gå i skola.

Egen tillsynsman

Som mest bodde här sex familjer med får och nötkreatur. Fiske och jakt var den huvudsak-

liga inkomsten på den tiden.

Stora Nassa ägs idag av familjen Nathanson som också har sett till att det finns en tillsynsman där, Gösta Eriksson. Han bor under mer än halva året på Stora Nassa och livnär sig till viss del på fiske.

Runt Stora Nassa, utanför fågelskyddsområdena, finns otaliga vikar och klippor att lägga sig vid. De allra mest kända och mest välbesökta är norra änden av Gubben, i fladen på södra sidan och i alla vikarna på norra sidan av Bäckskäret, på norra spetsen på Stor-Sprängskäret, på nordvästra sidan av Mastskäret och på södra delen av Lill-

med frihetskänsla



Från en klippa av anseelig höjd på Stora Nassa hoppar Julia, Oskar och Anton rakt ner i vattnet. Pappa Gunnar har konstaterat att det är bråddjupt överallt nedanför klippan.



Gösta Eriksson är på uppdrag av ägaren av Stora Nassa tillsynsman i området. Han bor här under mer än halva året tillsammans med sin hund Ösa. Båten heter "Vänta lite", vilket Gösta tycker är ett bra namn i dagens stressade samhälle.

sprängskäret för att nämna några.

Ingen favoritvik

På avstånd ser jag några barn kasta sig rakt ut och ner i vattnet från en hög klippa. Höjden är betydande och jag åker dit och träffar Gunnar Nilsson, som vaktar i en jolle nedanför.

– Alltid när vi har varit ute i skärgården så har ungarna letat efter klippor att hoppa från och de ska vara högre och högre. Under en promenad för 4–5 år sedan hittade vi den här och ungarna tjatade om att få hoppa. Efter en noggrann rekognosering kunde jag konstatera att det var väldigt djupt överallt och ungarna

fick hoppa. Sedan dess har det varit gjutet att återkomma hit varje år, berättar Gunnar.

Har ni någon favoritvik i Stora Nassa?

– Nej, det är snarare tvärtom. Eftersom det finns så mycket att välja på har det blivit lite av charmen att man alltid hittar en ny plats och inte ligger på samma ställe två gånger.

Nära att sjunka

Gunnar med familj har en Flipper 717 och kompisåker oftast under semestrarna med sina grannar.

– Stora Nassa är lite exotiskt och man kommer inte hit bara på en dagsutflykt.

Dessutom känner man sig totalt fri härute, avslutar Gunnar.

På norra sidan av Stor-Sprängskäret, även kallat Grytan, träffar jag Lars Anrén i sin Origo 32 stålbåt.

Båten har han köpt på Blocket.se efter att den tidigare ägaren hade försökt färdigställa den under 26 år utan att lyckas.

– Det blev en riktig resa där båten höll på att sjunka två gånger under sjösättningen. Till sist kom den i alla fall i sjön och nu är jag riktigt nöjd med den, berättar Lars.

– 1956, som 15-åring, var jag härute i Stora Nassa med mina bröder för första gång-



Här finns oändligt med klippor och skär att leka på och bada från för de mindre matroserna ombord.

en i en D-låda*. Sedan dess har det blivit många besök härute i alla båtar jag haft. Efter D-lådan blev det en Mälär 22 och under en kort period hade jag en Pettersonnare och därefter Maxi 77, Maxi 87, Maxi 95, Solvig och nu min Orion 32 i stål, berättar Lars.



– 1956 var jag i Stora Nassa för första gången, då var det inte många båtar härute och inte en bråkdel av dem hade motor ombord, berättar Lars Anrén med sin Orion 32:a.

– Det känns alltid bra att komma utomskärs och på Stora Nassa finns det bra platser att ligga på även om det blåser. Jag har legat på många olika ställen men Grytan mellan Stor-Sprängskäret och Hustrun är en bra vik och dessutom ser man väldigt mycket av Stora

Nassa när man promenerar runt här på de öar som hänger ihop. Det får bli min rekommendation inför sommaren, konstaterar Lars.

Fotnot: D-låda är en D-kanot, det vill säga en segelkanot på 6,0x1,2 m försedd med centerbord.

Livskvalitet



Med en båt från Silver får du det bästa av två världar. Plastbåtens praktiska och komfortabla innerline i glasfiber och aluminiumbåtens tåliga, underhållsfria, skrov. Det ger dig mer tid för sköna stunder på sjön. Silver gör båtlivet lite enklare.

Silver[®]
www.silverboats.fi

ENKELT, TRYGGT & PROFFSIGT

Glöm försäkringen och unna dig avkoppling på sjön!

Svenska Sjö är ett bolag som försäkrar båtar. Ett bolag du kan lita på och som är enkelt att ha att göra med. En generös skadehantering, inga överpriser och ett genuint båtintresse är vad som gäller.

Vill du ha en ännu bättre deal? Det kan du få också. Via vårt samarbete med Gjensidige kan du få ett förmånligt försäkringsskydd för din bil och ditt hem också. Självklart får du helkundsrabatt! Och kan koppla av fullt ut när du är på sjön.

Ring 08-541 717 50!

 Svenska Sjö

FÖRSÄKRINGEN DIN BÅT FÖRTJÄNAR!
www.svenskasjo.se · 08-541 717 50

Samgående med seglarna var



Svenska Båtunionens nyvalda styrelse på Båtriksdagen 2011. Främre raden fr. v. Carl R Hellström, Östra Vänerns BF, Carina Nylander, Västerbottens Båtförbund, Bengt Gärde, ordförande SBU, Gitte Borglin, Skånes Båtförbund. Bakre raden fr. v. Ingemar Wahlman, Gästriklands BF, Lasse Carlsson, Västkustens BF, Lars Afzelius, Västkustens BF, Lennart Wendt, Saltsjön-Mälarens BF, Erik Duvner, Skånes BF, Sten Olsson, Bottenvikens BF, Inge Bramer, Saltsjön-Mälarens BF.

Ett eventuellt samgående med Svenska Seglarförbundet var den viktigaste frågan för Båtriksdagen, som hölls 1–3 april. Styrelsen ska fortsätta samtala med Seglarförbundet.

Text & foto: Lars-Åke Redéen

25 år efter det förra försöket att slå ihop Sveriges största båtorganisationer – Svenska Båtunionen (SBU) och Svenska Seglarförbundet (SSF) – är frågan aktuell igen. Den här gången kommer initiativet från SSF och förutsättningarna verkar vara mer positiva än förra gången, då avgörandet stöp på frågan om bidrag till SSF:s olika klassförbund med kappseglare.

– Vi ser många fördelar med ett eventuellt samgående och många medlemsklubbar har svarat positivt på den enkät som

under vintern har skickats ut till alla klubbar i SBU, säger ordförande Bengt Gärde, som omvaldes för en ny tvåårsperiod på Båtriksdagen.

– Styrelsen ville ha besked av Båtriksdagen och det fick vi. Det finns inga beslut tagna, men vi har nu en viljeyttring för att fortsätta de förutsättningslösa samtalen.

En av anledningarna till en sammanslagning är att klubbar med dubbelanslutna medlemmar (anslutna till både SBU och SSF) slipper detta extrajobb. Det blir också tydligare i den båtpolitiska

debatten om SBU och SSF kan tala med en gemensam röst för båtlivet. Även kanslifunktioner, medlemsinformation och mycket annat kan förmodligen göras effektivare.

För SSF handlar frågan till stor del om ekonomi eftersom statsbidragen till kappseglarnas verksamhet minskar. Båtliv kommer att följa frågan och rapportera om de fortsatta diskussionerna.

Båtriksdagen, som hölls på Tallink Silja Lines M/S Romanica, hade även ett antal formella punkter att ta ställning till.

Den föreslagna budgeten antogs i sin helhet med vissa justeringar. Bland annat anslogs ytterligare 200 000 kr till BAS, det dataprogram för medlemshantering som SBU erbjuder sina klubbar helt gratis. En post om 45 000 kr som tidigare har

använts till medverkan i Politikerveckan i Almedalen förändrades så att dessa pengar i fortsättningen ska gå till kontakter med politiker och då i synnerhet det nya båtpolitiska nätverket för riksdagsmän. Ansvarig för detta är Båtlivs medarbetare Bengt Anderhagen.

Andra förändringar gäller bland annat Miljökommittén, som jobbar för ett av SBU:s kärnområden. Unionsstyrelsen bestämde att lägga det allt viktigare arbetet med MiljöBästa Båt i ett eget projekt.

Medlemsavgiften i Unionen är oförändrad, men kan vid behov komma att höjas inför 2012 med 3 kr vid Unionsrådet, som hålls i slutet av november.

All dokumentation och protokoll från Båtriksdagen finns, för intresserade, att ta del av på www.batunionen.com

huvudämnet för Båtriksdagen

SÅ TYCKER VI OM SAMMANSLAGNINGEN

Båtliv frågade sex deltagare på Båtriksdagen vad de tycker om en sammanslagning mellan Svenska Båtunionen och Svenska Seglarförbundet.



**Per Berglund,
Bottenvikens
Båtförbund**

Medlem i Piteå Båtklubb
– Jag tycker att det är ganska bra. Vi i Bottenviken har redan lite samarbete i ungdomskommittéerna och vi stödjer ett samgående.



**Birgitta Nyberg,
Saltsjön-Mälarens BF**

Medlem i Blynäsvikens Båtklubb
– Jag tycker att det kommer att bli väldigt bra med en stark organisation som kan stå upp för båtlivet. Min egen klubb är dubbelansluten.



**Carina Nylander,
Västerbottens BF**

Medlem i Obbola Båtklubb
– Jag tycker att det är bra. Det är viktigt att samla både seglare och vanligt motorbåtsfolk, som jag själv. Det finns nog bara att vinna på det ett samgående.



**Lars-Erik Gustafsson,
Östergötlands BF**

Medlem i Stenbryggans Hamnförening, Karlsborg
– Jag tycker att det är bra. Vi blir starka när vi är många. Det är inte så många som kappseglar längre och det är främjandefrågorna som vi bör arbeta med.



**Sven Andersson,
Skånes Båtförbund**

Medlem i Råå Båtklubb
– Jag tycker att det är bra att frågan tas upp på nytt. Jag var med förra gången. Den gången var båda organisationerna väl förberedda, men en minoritet gick emot en majoritet. Jag tror att det är ett bättre läge den här gången. Inte minst för ungdomsverksamheten kan det här vara en möjlighet.



**Owe Lindström,
Valnämndens ordförande**

Medlem i Årjängs Båtsällskap
– Jag tycker att det går för fort, jag vill ha mer tid. Vårt förbund – Väneren Väst-Dalslands Kanals Båtförbund – har redan sagt nej till att gå vidare över huvud taget.



Makes Mobile Living Easy

16"



19"



22"



En riktig 12-Volts TV

LTC LED 16", 19" & 22"
Digitalmottagare Mpeg4
CI-uttag för Boxermodul
DVD med skakminne

USB-inspelning
12 & 230 Volt
60% mindre strömförbrukning jämfört med LCD

Ökad spänningsvidd (9-16 Volt)
Kortslutningsskyddad
Fuktskyddad
Slimmad design



Lasse Bengtsson är båtpolitisk skribent i Båtliv. Han är även krönikör med frihet att framföra sina egna åsikter om svensk båtpolitik.

Krig och juridiska stolpskott

Ibland undrar jag vad det är som pågår här i landet. Om jag inte är alltför nojig – det kan ju vara fallet – så har en rad jurister, myndigheter och politiker gett sig bara den på att göra livet surt för oss utövare av svenskt båtliv.

Den senaste fronten öppnades häromdagen på västkusten. Miljööverdomstolen – som sitter i Stockholm – sa blankt nej till Sandö Hamns begäran om överklagan av ett beslut i miljödomstolen i Vänersborg. Saken gäller de gamla telegrafstolparna.

OK, det har herrarna – det är nog mest sådana – all rätt till. Men sättet de nobbade klubben på var minst sagt otrevligt.

Inga stolpar i sjön och hör sen...

Att EU sagt ja brydde sig dessa höga herrar inte ett dugg om.

Någon förklaring till detta så kallade beslut fick inte klubben.

Kriget förs nu vidare ända upp till Högsta Domstolen. Sandö Hamn har laddat om! (se sid. 68)

Så till nästa juridiska stolpskott; den märkliga toafrågan. Nu visar det sig att Transportstyrelsen vill ha alltför stränga paragrafer med i lagen om stopp för toautsläpp.

Aja baja, sa juristerna i Näringsdepartementet och fick Transportstyrelsen att stoppa en ny remissrunda om toalagen.

För hårda bud enligt EU-bestämmelser...

På en något lägre – politiskt och juridiskt – nivå pågår ett annat krig mot båtlivet. Det är mäktiga ekonomiska intressen som håller på att köpa upp kommunalt ägda fritidsbåthamnar runt våra kuster.

OK, det har herrarna rätt att göra. Men det är störande att de ideella båtclubbarna, många med taskiga arrendekontrakt på sina hamnar, råkar illa ut.

Pengakåta kommundubbar – det är nog mest sådana – ser chansen att göra en hacka...

Att klubben blir av med de hamninvesteringar den gjort där struntar man blankt i.

Klubbmedlemmarna kan ju få tillbaka sin båtplats ändå. Fast då har priset på den mångdubblats flera gånger om...

Slutligen ett krig som jag helhjärtat ställer upp på:

Kriget mot svåra olyckor i fritidsbåtlivet. Regeringen har gett Transportstyrelsen jobbet att ta fram strategier för ett säkrare båtliv.

Jag står på den barrikaden och hurrar!

En liten fråga bara, är inte detta ett jobb för Sjösäkerhetsrådet?



LASSE BENGTSSON
Maila gärna dina åsikter om båtpolitik:
Lasse.Bengtsson@batliv.se

Säkrare båtliv

Fem olika grupper har fått i uppdrag av Transportstyrelsen att under våren och sommaren arbeta fram fem strategier för ett säkrare båtliv. Som Båtliv tidigare har berättat blev detta resultatet av det första mötet i den grupp med närmare 30 myndigheter och olika organisationer som kallats samman på regeringens uppdrag.

Text: Lasse Bengtsson



Flytväst är en självklarhet på sjön.

De fem strategierna ska i tur och ordning handla om "fall överbord", "samarbete samhälle/myndighet", "olycksutredning och analys", "kunskap" och slutligen "alkohol och droger".

Den sista gruppen blev emellertid inte tillsatt på mötet då ingen av de närvarande myndigheterna eller organisationerna förklarade sig villiga att ta sig an ämnet.

– Självklart kommer vi att behandla även detta i det kommande arbetet, säger Erik Eklund, projektledare för arbetet. Alkohol och viss mån droger förekommer ju som en klar olycksrisk.

Ensamma män

Det är klarlagt att huvuddelen av

de svåra olyckor som drabbar båtlivet varje år inträffar på insjöar och vattendrag. Det är då ensamma män som under fiske faller överbord och drunknar. Denna olycksgrupp är emellertid mycket svår att nå och dessutom fungerar mobiltelefoner ofta dåligt i de omgivningarna.

I den första gruppen "fall överbord" handlar det mycket om användandet av flytvästar. Men också om att inte hamna ofrivilligt i vattnet, gruppen skall arbeta med förebyggande, uppehållande och avhjälpande metoder.

Ett förslag om obligatorium för flytvästar finns för övrigt redan färdigt och kan komma att

Tvärstopp för

Det blev plötsligt tvärstopp på Transportstyrelsens planerade utsändning av remissen om stopp för fritidsbåtarnas toatömning i havet.

Text: Lasse Bengtsson

Regeringens jurister konstaterade att tvånget att bygga om båtarnas toasystem i många fall direkt stred mot EU:s fritidsbåt direktiv,

den så kallade CE-märkningen. Om dessa direktiv skulle följas blev det alltför få båtar som drabbades något som bland

i ny utredning



Foto: Baltic Safety Products.

bli verklighet.

Den andra gruppen skall söka ta fram metoder för ett bättre samarbete mellan myndigheter och samhället. Här brister det ofta och resurser används felaktigt.

Sju akutsjukhus

Den tredje gruppen jobbar med en mycket viktig del: analyser och utredning om vad som verkligen hänt vid olyckstillfället. I detta arbete kommer sju akutsjukhus – fördelade runt Sverige – att under ett år delta i analyserna.

Grupp nummer fyra fick begreppet ”kunskap” på sitt bord. Här gäller det att närmare ta reda på om den utbildning

som erbjuds båtfolket är optimal då det gäller att öka sjösäkerheten, till exempel att man rätt förstår de meteorologiska rapporterna osv.

Grupp fem finns alltså ännu så länge bara på papperet. Arbetet med alkohol som olycksorsak blir troligen fördelat över de andra fyra grupperna i ett senare skede.

Transportstyrelsen ska på själva skottdagen nästa år – den 29 februari – lämna över en sammanställning och ett förslag om ökad sjösäkerhet till regeringen. Det blir med all sannolikhet ett förslag som är långsiktigt – snabba förändringar är knappast troliga.

toatömning

annat den nyligen publicerade båtutredningen klart visade.

Därmed rasade toautredningen samman – nu måste den göras om helt och hållet och frågan är om den tidsplan som Transportstyrelsen har lagt fram kan hållas.

Regeringen är heller inte nöjd med det förslag om undantag

från bestämmelserna att bygga om äldre båtar som lagts fram.

– Men kommuner och klubbhamnar som kan komma i fråga för installation av sugtömningsstationer bör nog fortsätta arbetet, bland annat för att kunna utnyttja det så kallade LOVA-bidraget, konstaterar Anders Wissler, Transportstyrelsen.

HEMPEL BOATCARE Bländande glans!



Vårerbjudande

med kampanjpriser*
på marinprodukter
från Dometic.

DGP/MAA/TP/01/11/AN

Nödvändiga lösningar till havs.



6595:-*
Ord. pris
8295:-

Toalett Sealand MasterFlush 8112

Elektriska toaletter med komfort precis som hemma

Elegant design, pålitlig funktion. Elektrisk toalett av slitlämplig keramik som arbetar tyst och effektivt samt är försedd med en inbyggd pump och rostfri kvarn.

Sealand
by Dometic GROUP

Enkel och prisvärd.



5995:-*
Ord. pris
7395:-

Kompressor-kylbox WAECO CDF 35

En lite enklare kylbox till bra pris.

Strömsnål box med en volym på ca 31 liter. Temperaturområde: +10 C° till -18 C°. 12/24 Volt.

WAECO
by Dometic GROUP

Förstklassigt kylskåp.



6395:-*
Ord. pris
7995:-

Marinkylskåp WAECO Coolmatic CR 50

Inbyggnadskylskåp med finish av rostfritt stål för båtar.

*** trestjärnig frys -18 C°. Modern marin design med dubbel dörrsäkring. Volym ca 48 liter inklusive 5 liter frysfack.

WAECO
by Dometic GROUP

Full kontroll över matlagningen.



5995:-*
Ord. pris
7495:-

Dometic SMEV CU333GTWM

Ugn med grill och spishäll.

Termostatförsedd ugn med två brännare. Elektrisk tändning samt belysning. Kockärshållare som standard (balansupphängning tillkommer).

Dometic

Gratis katalog!

Beställ vår nya marinkatalog på 031-734 11 10, info@waeco.se eller på vår hemsida www.dometic.se

För närmaste återförsäljare, besök www.dometic.se



NYHET

*Kampanjen gäller 1 april-31 maj. Avser rekommenderade ca-priser inkl moms, lokala avvikelser kan förekomma. Dometic Scandinavia AB Gustaf Melins gata 7 421 31 Västra Frölunda

INSPIRED BY COMFORT

Dometic
GROUP



Med bevaxning sjunker verkningsgraden åtskilliga gånger. En ren propeller (infälld) är mycket effektivare i vattnet.

Ren propeller sparar bränsle

Nu är det vetenskapligt bevisat; en bevaxt propeller är inte bara en sjösäkerhetsrisk – den är också en direkt miljöfara.

Text: Lasse Bengtsson

Tester, genomförda på Statens Skeppstekniska Provningsanstalt på uppdrag av professor Hans Elwing och Svenska kryssarklubben Väst, ger klart besked:

En ren, polerad tvåbladig propeller har en verkningsgrad på 68 procent.

Bevaxt med havstulpaner sjunker verkningsgraden till endast 14 procent.

Med andra ord, det fordras fem gånger mer energi för att driva båten framåt – med ökade koldioxidutsläpp, ökade kostnader och minskad manöverförmåga som följd.

SXX och professor Hans Elwing har också genomfört egna prov på flera av SXX:s medlemsbåtar och resultaten därifrån är likartade.

Propellerbevaxning har länge varit ett svåröst problem – de antifoulingfärger som funnits till-

gängliga tidigare är numera förbjudna.

Hans Elwing, som under lång tid har forskat kring nya substanser för att ersätta de nu förbjudna ingredienserna, arbetar nu med att få avermektin – ett ämne som bland annat används för att avlusa lax i fiskodlingar. Detta medel är godkänt för just antifouling på propellrar.

– Det handlar om mycket små ytor på båtens undervattensskrov, bara några få procent och dessutom behövs det ytterst små mängder av det här medlet för att ge önskad effekt, säger Hans Elwing.

Lennart Falk, SXX Väst, som hållit i klubbens del av testerna håller med professor Elwing:

– Kan vi stoppa bevaxningen på båtarnas propellrar är vinsten mångfaldig. Lågt räknat är det idag 10 000-tals ton av koldioxid som hamnar i naturen på grund av dåligt fungerande propellrar.



Från

169:-

Bottenfärg, zinkbaserad

Självpolerande, zinkoxidbaserad bottenfärg utan koppar. Skyddar båtbottnen från bevaxning. Godkänd för alla vatten.

- Svart, 0,75 l 30-610 169:-
- Svart, 2,5 l 30-611 499:-
- Blå, 0,75 l 30-612 169:-
- Blå, 2,5 l 30-613 499:-
- Röd, 0,75 l 30-614 169:-
- Vit, 0,75 l 30-616 169:-

Från

169:-

Bottenfärg, kopparoxidbaserad

Självpolerande, kopparoxidbaserad bottenfärg tillåten för begränsade vatten. Skyddar effektivt båtbottnen från bevaxning. Tillåten för svenska västkusten, norska farvatten samt begränsade vatten i Finland. Övermålningsbar på de flesta på marknaden förekommande bottenfärger, både hårda och självpolerande. OBS! Ej på teflonbaserad färg. Innehåller koppar och kan därför ej målas på aluminiumdrev och aluminiumpropellrar. Säljs endast i Göteborg, Halmstad, Helsingborg, Malmö och Uddevalla. 30-600-07

- Svart, 0,75 l 30-600 169:-
- Svart, 2,5 l 30-601 499:-
- Blå, 0,75 l 30-602 169:-
- Blå, 2,5 l 30-603 499:-
- Röd, 0,75 l 30-604 169:-
- Röd, 2,5 l 30-605 499:-
- Vit, 0,75 l 30-606 169:-
- Vit, 2,5 l 30-607 499:-



Från

549:-

Förtöjningsboj
25-645

Bra köp!
Praktiskt Båtgående nr 7/2010.

	BILTEMA Båtgående
	Biltema
Snittvikt före:	298 g (3%)
Snittvikt efter:	208 g
Andel av totalt ofratt:	24% (20-27)
Spänning:	-0,76 V
Pris:	40:-
Pris/g Zn:	0:13
Diameter:	64 mm
Bredd cirka:	18 mm
Kommentar:	I särklass billigast. Lättmonterad. Mest zink för pengarna.



649:-

Tryckvattenpump

Självsugande 4-kamrars membranpump för tryckvattensystem med sötvatten. 12 l/min. 12 V. 25-979

69⁹⁰

Förtöjningsfjäder

Av motståndskraftigt EPDM-gummi. 25-1875

2 st. 139:-

Förtöjningslinor

16-flätad, 100 % polyestersilke. Goda nötningsegenskaper. Flyter ej. Med splitsad kaus:25-0760



Från **39⁹⁰**
Anod, aluminium
25-248

Varför betala mer?



077-520 00 00 www.biltema.se



Båtsportkort för tuffare tag!

Nu i vik- och våtstarkt papper med ny tålig plastspiral



Hanöbukten



Göta kanal



Kalmarsund



Vänern



Dalslands kanal

Stockholms skärgård



Södra



Mellersta



Norra



SJÖFARTSVERKET

Hitta din återförsäljare på www.sjofartsverket.se

Bloggare på Sjöhistoriska

Sjöhistoriska museet arbetar sedan flera år med att tillgängliggöra samlingarna på sin hemsida. Nu får samlingarna ytterligare en dimension med en nystartad blogg.

– Förhoppningsvis kan vi nå en ny grupp som inte hade en aning om allt som finns i våra samlingar, säger Malin Joakimsson, arkivarie på museet.

Tillsammans med kollegorna Susanna Allison Nyberg och Eva Hult skriver hon sedan februari i bloggen "Samlarna" på Sjöhistoriska museets hemsida. I bloggen berättar de bland annat om det dagliga arbetet på ett museum och lyfter fram favoriter ur samlingarna. Och det finns mycket att välja bland: drygt 100 000 föremål, 40 000 ritningar och flera hundra hyllmeter med arkivhandlingar.

www.sjohistoriska.se



Susanna Allison Nyberg, intendent och bloggare på Sjöhistoriska museet. Foto: Anneli Karlsson/SMM.

GARMIN GHS 20i ÄR EN TRÅDLÖS handenhet som passar till Garmins VHF 200i och VHF 300i. Den är robust, vattentät och enkel att använda och försedd med en bakgrundsbelyst LCD-display och ett uppladdningsbart Lithium-Ion batteri med en batteritid på upp till 18 timmar.

GHS 20i har multifunktionsknappar och en ratt för inställning av volym, squelch och kanaler. Den har en DSC-funktion och en dedikerad knapp för val av kanal 16. Den har också en inbyggd mikrofon för användning i miljöer med hög ljudnivå och interkomfunktion så att du kan kommunicera med basstationen. Pris 3 495 kr för ett paket med GHS 20i och GWH 20, 2 350 kr för endast GHS 20i.

www.garmin.se



Söker besättning

Långsegelaren Lasse Hässler har passerat Filippinerna, bland annat via Röda Havet och Indiska Oceanen, och är på väg till Kina och Japan. Den vidare färden går i sommar till Alaska, därefter söderut till Kanada, Kalifornien, Mexiko och i november till Hawaii innan det bär vidare mot Söderhavet.

För verkligt segelsugna finns det två långa passager, mellan Japan och Alaska cirka 1 500 Nm och Mexiko-Hawaii cirka 2 000 Nm. Intresserade kan maila till Lasse.

www.yacht-jennifer.nu

LIROS INTRO-DUCERAR en liten men smart förbättring på sina redan beprövade och populära Soft-schacklar. Den har utrustats med ett litet vävt band som gör det enklare att öppna schackeln.

Schackeln är tillverkad i Dyneema SK75 vilket gör den tio gånger lättare än en stålschackel med samma brottslast. Den finns i sju storlekar, med brottslast från 1–10 ton. Pris från 106 kr.

www.lirosropes.se



SJÖ&HAV LANSEARER EN NY praktisk roll-on med sitt effektiva mygg- och fästingmedel som skyddar mot sommarens insektsplågor. Sjö&Havs nya roll-on innehåller den naturliga substansen citriodiol, en olja som kommer från citroneukalyptusens blad. Insektsmedlet är fritt från kemikaliska komponenter och följer därmed företagets grundtanke om att vara ett bättre miljöval vid köp av hygienprodukter för utomhusbruk.



IC-M23 ÄR EN HELT NY marinradio från Icom som även är världens minsta VHF.

Liksom tidigare modeller M33 och M35 flyter M23 om olyckan är framme. I tillägg till det blinkar den dessutom vid kontakt med vatten vilket gör den lätt att hitta i mörker. IC-M23 använder ett mobiltelefonliknande 3,7V Lithium-Ion-batteri och har en uteffekt på 5 W samt 600 mW högtalareffekt.

<http://vhfgroup.com/se>





I NAUTICS NYA WEBBSHOP finns en unik sökfunktion för att hitta rätt sjökort. Med några enkla musklick på en karta hittar man snabbt och enkelt sjökortet man behöver. Med hjälp av Google Earth zoomar man in det område man behöver sjökort för och klickar för det man vill köpa.

shop.nautic.se/hitta-ditt-sjokort-i-49.aspx

LIROS HAR UTVECKLAT EN NY generation högkvalitativa skotlinor speciellt framtagna för cruisingbåtar upp till 50 fot. Tack vare höljets speciella Grip-fiber i texturerad polyester uppnås maximalt grepp på alla vinschtrummor. Linans struktur gör den mycket behaglig och enkel att handskas med och höljets konstruktion gör LIROS TopGrip mycket nöjningsvärdig. Pris från 14 kr/m.

www.lirosropes.se

EN NY VARIANT AV LED-belysning från Båtsystem Lighting gör det möjligt att byta från normalt vitt ljus till mörkerseende, rött ljus genom att trycka på strömbrytaren eller vrida på och av dimmern. Lampan har rött ljus vid första påslagningen för att inte riskera att mörkerseendet blir förstört. De första modellerna som släpps av Båtsystem blir Corona och Nova. Pris 495 kr.



www.batsystem.se

FRÅN LAGUN KOMMER

denna nya bords-skiva i vit vattenbeständig laminat och list i materialet Jatoba. Finns i två olika storlekar, 850 x 540 mm samt 700 x 420 mm. Pris 699 kr respektive 599 kr. Finns hos välsorterade båtutrustningsbutiker.



www.noa.se



RÄTT BILD PÅ SKO. Bilden till SPS Force skon från Sebago i förra numret var tyvärr fel. Så här ska den se ut.

www.trendmark.se

Stöd SSRS med Årets Sill

Ett gott sätt att stödja Sjöräddningssällskapet (SSRS) är att köpa Årets Sill. Förra året gav detta 50 000 kr till SSRS. Årets Sill är en premium-sill som varje år utses av en expertjury och sedan tillverkas i begränsad upplaga till stöd för SSRS arbete för ökad säkerhet till sjöss. Årets Sill är ett samarbete mellan Klädesholmen Seafood och restaurang Salt & Sill till stöd för Sjöräddningssällskapet. En krona per burk skänks till förmån för SSRS arbete.



Årets expertjury valde "Purjolök och svartpeppar" till Årets Sill 2011. Den börjar säljas på nationaldagen 6 juni. Målet är att sälja över 100 000 burkar.

FÖRTÖJNINGSLINA SOM DÖLJS

i bryggan. Wee Marine AS som har uppfunnit en lösning som förenklar förtöjningsarbetet avsevärt. Den nya förtöjningsfunktionen kan monteras på alla Wee Marines nya förtöjningsbommar. Det är en fast förtöjningstamp som är fjäderbelastad och därmed dras tillbaka till bommen när man inte använder den. Därmed är tågverket skyddat när det inte används.



Det patenterade systemet är konstruerat så att förtöjningsvirkets längd kan anpassas till respektive båt. Samtidigt håller fjädersystemet alltid förtöjningen spänd och belastningen jämn när båten ligger vid bryggan. En keramisk ring minskar slitaget när linan rullas in och ut. Pris 2 000 kr per båtplats, inklusive tamp och dämpning.

www.wee-marine.no

ARKIP 460 + MERCURY 50 HK



BESTÄLL EN ARKIP

Beställ din Arkip 460 med Mercury 50 hk fyrtaktsmotor (5 års garanti på motor). **Kampanjpris 158 900 kr***. Ordinarie pris 180 900 kr.

*Båt monterad och klar med Mercury 50 hk (F50ELPT EFI) Gäller t o m 15 juli 2011. Med reservation för mellanförsäljning.



– made in Sweden



www.BrunswickMarine.se

Linder Aluminiumbåtar • www.linder.se • Konsumentkontakt: 0477-19000

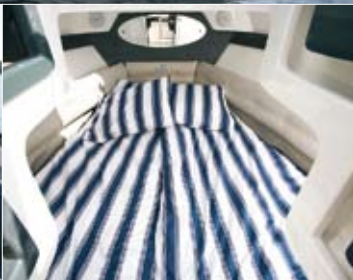

Flipper 625 DC

A sporty daycruiser built for good times and enjoyment. Characterised with practical elegance, the 625 DC is a great proof of our dedication to combine style, performance and uncompromising safety.



Redefining freedom

www.flipperboats.fi

Båtklubbar tvingas flytta i Oskarshamn

I dagarna avgörs hur framtiden för Ernemar Hamn i Oskarshamn ska se ut. Troligen blir hamnen omvandlad till en kommersiell marina och den ideellt drivna hamnföreningen som ägas av medlemmarna i Oskarshamns Segelsällskap och Ernemar Motorbåtsklubb tvingas bort.

Text: Lasse Bengtsson

Föreningen tvingas nu "städa efter sig", ta bort bryggor, verkstäder och skjul för seglarskolor osv. ska monteras ned. Arrendevillkoren för så kallade lägenhetsarrenden är hårda.

– Om det blir vi som tar över hamnen – det är ju inte avgjort ännu – då ska vi omedelbart söka samråd med hamnföreningen och kanske ge dem möjligheter till ekonomisk kompensation, säger Mats Bylund, VD för Promarina, ett företag i Viamaregruppen.

Bylund konstaterar att det blir en höjning av hamnavgifterna då det ideella arbetet försvinner från hamnens skötsel.

Hamnföreningen har länge

fört en förbittrad strid med kommunledningen i Oskarshamn om Ernemars Hamn. Men i den politiska ledningen är det enbart vänsterpartiet som stött den ideella föreningen.

Föreningen pekar nu på de konsekvenser som en privatisering av hamnen kan ge:

- hamnavgifterna drivs upp
- låginkomsttagare kan inte längre vara kvar i hamnen
- den naturliga sammanhållningen försvinner
- klubbarna kan inte ha någon kontroll över kostnadsutvecklingen – "det är bara att betala eller försvinna..."

– medlemmarna flyttar till andra hamnar eller överger båtsporten.

Båtliv följer utvecklingen.

Trailerbar segelbåt – Maxus 21

Northmanvarvet har tagit fram en båt i Maxus-familjen i en ny storlek. Maxus 21 och ska kunna dras efter en personbil med B-körkort.

Med en vikt på 1 100 kg plus motorbåtstrailer 360 kg gör det totalt 1 460 kg. Båtens längd är 6,25 m och bredden 2,48 m. Den har sovplats för fyra personer samt separat toalettutrymme med handfat och ett mindre penry med plats för vask och spis.

Båten har fällbar mast och fällköll som standard, dettas hanteras ifrån sittbrunnen. Med ballast placerad runt költrumman blir hon stabil även med kölen uppfälld. Båten är utrustad med Dacronsegel, stor och fock med lazy-jackpaket och kapell som standard. Pris 195 000 kr.

www.defevereurope.eu



EN NYHET FRÅN GARMIN ÄR ATT de nu i 2011 års version av BlueChart g2 och BlueChart g2 Vision kommer att ha den mest kompletta och uppdaterade databasen av både naturhamnar och vanliga gästhamnar.

470 naturhamnar utmed svenska västkusten och i Stockholms skärgård finns med i 2011 års versioner av BlueChart g2 och g2 Vision. Denna information är levererad av Hydrographica. Den nya versionen av BlueChart g2 och BlueChart g2 Vision är också baserad på S57 data. Befintliga kunder som redan äger tidigare versioner av BlueChart g2 och BlueChart g2 Vision kan som tidigare välja att uppdatera sin gamla kort till den nya versionen till en kostnad motsvarande 50 procent av aktuellt rekommenderat cirkapris.

www.garmin.se

Nytt!

Grattis alla båtägare. Nu blir det enklare med försäkring.

Svedea Båtförsäkring är en riktigt bra nyhet för alla båtägare. Med stor erfarenhet av både försäkring och båtliv hoppas vi kunna göra ditt val av försäkringspartner lite enklare. Titta in på vår webbplats eller slå en signal på 0771-160 190 så förstår du vad vi menar!

Tre välfyllda paket

Allt du behöver för ett fullgott skydd har vi samlat i tre tydliga försäkringspaket. Premien kan du sänka med upp till 30% genom olika säkerhetsåtgärder.

www.svedeabat.se



Nu ökar trycket på färg – tvingas ta bort zinkoxid från

I höst drar Kemikalieinspektionen åt tumskrubarna på färgindustrin ännu ett varv – den tidigare för Östersjön godkända så kallade fysikaliska bottenfärgen får från och med hösten 2011 inte längre säljas.

Text: Lasse Bengtsson (Bo Wernlundh research)

Det är zinkoxiden i färgen – ett ämne som enligt tillver-

karna finns där som mjukgörare och inte som biocid – som enligt

KemI utpekats som boven i dramat.

Det nya beslutet drabbar en rad tillverkare och många ställer sig frågande till beslutet.

I Europa och inom EU är zinkoxid inte någon biocid, den behöver därför inte anmälas som sådan när färger ska godkännas. Nu ändrar svenska KemI –

ensamt – på detta:

– Vi har länge haft ögonen på zinkoxiden, säger Kurt Haglund, KemI.

– Det är helt korrekt att zinkoxid inte är en biocid i vanliga fall men i de så kallade självpolerande bottenfärgerna har det visat sig att halten zinkoxid blivit alldeles för hög. Då är det inte

INTERNATIONAL

VÄSTKUSTEN

Micron WQ

Offwhite, mörkblå, röd och svart

750 ml, 2,5 l

419 kr resp. 1 149 kr

Trilux

vit och svart

750 ml, 2,5 l

429 kr resp. 1 299 kr

VC 17m NT

svart

750 ml, 2,0 l

399 kr resp. 1 049 kr

Fabi Skeppsmask/CT Kobber

röd och svart

750 ml, 2,5 l

179 kr resp. 529 kr

Även godkänd för Östersjön; mot påväxt av vattenlevande organismer på fartyg längre än 12 meter med huvudsaklig fart på hav (ej Bottniska Viken).

OSTKUSTEN/INSJÖAR

Cruiser Eco

vit, blå, röd, svart

750 ml, 2,5 l

319 kr resp. 945 kr

Fabi Eco

röd och svart

750 ml, 2,5 l

169 kr resp. 499 kr



NEPTUNE FORMULA

OSTKUSTEN

Nya kulörer; marinblå, röd Mjuk biocidfri färg, inga metaller

Tre strykningar rekommenderas, fn ännu inte någon färg för västkusten, tester pågår.

Fyra kulörer

750 ml, 2,5 l

200 kr resp. 580 kr



BILTEMA

VÄSTKUSTEN

Antifouling (nyhet)

Självpolerande, kopparoxid-baserad, övermålningsbar. Ej aluminium, två strykningar rekommenderas, finns i fyra kulörer.

750 ml, 2,5 l

169 kr resp. 499 kr

OSTKUSTEN/INSJÖAR

Low fouling

Självpolerande, zinkbaserad kan målas på alu-drev och propellrar – ej teflon.

Två strykningar.

750 ml – fyra kulörer

2,5 l – svart och blå

169 kr resp. 499 kr



JOTUN

VÄSTKUSTEN

Nonstop VK (nyhet)

Självpolerande, ny formulering mera koppar, fem kulörer, två strykningar, klarar höga hastigheter.

750 ml, 2,5 l

349 kr resp. 895 kr

Racing VK (nyhet)

Hård bottenfärg, klarar höga hastigheter, ny formulering, två strykningar. Finns i fem kulörer.

750 ml, 2,5 l

349 kr resp. 1 099 kr



tillverkarna Östersjöfärger

längre fråga om mjukgörare utan biocider. Zinkoxid i höga halter är lika giftigt som koppar...

Enligt vad Båtliv erfar har dock KemI ställt i utsikt att något släppa på det rigorösa kopparförbudet för Östersjön – en mindre mängd i bottenfärgerna kan komma att bli tillåtna.

Båtliv har nedan sammanställt

en tabell över aktuella och godkända bottenfärger för den svenska marknaden.

Uppgifterna i tabellen omfattar mängd per burk, färg och andra rekommendationer samt priser – de senare kan dock variera på grund av olika lokala kampanjer.

HEMPEL

VÄSTKUSTEN

Hard Racing Performer (nyhet)

Kopparbaserad hård bottenfärg särskilt lämpad för snabbgående båtar. Högläckande koppar innehållande att endast ett skikt behöver målas. Ej aluminium. Fyra kulörer.

750 ml, 2,5 l

398 kr resp. 1 135 kr

Mille Performer (nyhet)

Kopparbaserad självpolerande bottenfärg, högläckande koppar, ett skick behövs. Lämplig mot skeppsmask. Ej aluminium. Fyra kulörer.

750 ml, 2,5 l

398 kr resp. 1 135 kr

OSTKUSTEN

Mille Baltic (nyhet)

Zinkbaserad, godkänd för ostkusten och insjöar. Fyra kulörer. Alla material inkl. aluminium. Klarar farter upp till 35 knop.

750 ml, 2,5 l

195 kr resp. 599 kr

Fotnot: Hempel har på sin hemsida en färgkalkylator om snabbt räknar ut hur mycket färg din båt behöver.



LE FANT AB

VÄSTKUSTEN

Nautica (nyhet)

Godkänd för västkusten i april 2010, från Trelleborg till Norska gränsen. Första riktiga försäljningsåret är 2011. Tunnsfilmsfärg och hård yta, snabbtorkande. Kan målas i två skikt och sjösättas på samma dag. Finns i två kulörer, antracit och blå som efter en tid i vattnet slår om och blir svart och mörkblå

750 ml l, 3,0 l

359 kr resp. 1 120 kr

Fotnot: Bra färgåtgångstabell finns på hemsidan.



Vad är E-Tec?

KRAFTFULL
PÅLITLIG
EFFEKTIV
ENKEL ATT ÄGA



Evinrude E-Tec är en modern direktinsprutad tvåtaktsmotor som ger dig maximal **körglädje** i alla situationer. Med **5 års fabriksgaranti** **3 års serviceintervaller** och **automatisk vinterkonservering** gör den ditt båtägande enkelt och **bekymmersfritt!** Läs mer om Evinrude E-Tec på vår hemsida www.evinrude.se



EVINRUDE
E-TEC



UV-skydd från USA

Mira Guard UV-skydd är en amerikansk produkt som ger 40 procent skyddsfaktor mot UV-strålning, vid flera behandlingar ökar skyddet upp till 100 procent – full solblockering.

Appliceringen går tre gånger så fort som traditionella vaxbehandlingar och medlet säljs i sprayflaskor. 470 ml räcker till fribord, ruffsidor, sittbrunn, det vill säga en flaska till en båt på 34–36 fot, enligt försäljaren.

Mira Guard består av tre produkter UV-skydd, Rengöring och Impregnering. Pris 250 kr/flaska 470 ml plus frakt.

www.scirocoautomarine.se

Kopparfärg på aluminiumbåtar

För att skydda båten mot beväxning används ofta bottenfärg som innehåller kopparoxid. Det fungerar bra om båten är byggd av gelcoat, trä eller stål, men inte på aluminiumbåtar eller aluminiumdrev.

Cu₂O (Kopparoxid) framställs av metallisk koppar och det finns alltid en risk att en liten mängd metallisk koppar finns kvar efter processen. Genom åren har man lyckats minska mängden, men den kan fortfarande ligga över 2%, vilket kan leda till korrosion på aluminium.

Till aluminiumbåtar väljer man istället en bottenfärg med CuSCN (Koppartiocyant). CuSCN tillverkas genom en kemisk reaktion där ingen metallisk koppar ingår så här finns ingen risk för korrosion.

International Trilux och Cruiser Polishing AF innehåller CuSCN och fungerar bra på aluminiumbåtar. (På ostkusten och i insjöar är inga kopparfärgar tillåtna).

www.yachtpaint.com



Giftfri och polerande

SEAWAX är en för Sverige ny giftfri bottenfärg som gör båtbottnen självrengörande.

SEAWAX Fouling Release kombinerad med SEAWAX Etch Primer är en påväxthindrande beläggning som omöjliggör varaktig och stabil påväxt av mikroorganismer. Produkterna är helt fria från biocider, silikon, Teflon och lösningsmedel och är ofarliga för människa, miljö och hälsa.

Skrovet är självrengörande så fort båten rör sig med minst 5 knop. SEAWAX kan användas på alla material; trä, stål, polyester, aluminium, PVC med mera.

www.hansons.nu

Sista chansen

Nu är det sista chansen att köpa International VC 17m NT och Trilux Prop-o-Drev. International Färgs godkännande från KEMI gick ut vid årsskiftet och återförsäljarna har året ut på sig att sälja sina lager.



Rengör textilerna

Var än fläckarna kommer ifrån är det alltid lika tråkigt med ingrodda smutsfläckar på båtens interiör. Nya Interior Power Mousse från SONAX tar enkelt och miljövänligt bort dessa fläckar.

Interior Power Mousse är en drivgasfri produkt som är enkel att applicera utan stänk och sprut. Den är djuprengörande och avlägsnar ingrodd smuts från överdrag, mattor och andra vävda textilier.



Vax med halkskydd

Teak Wax halkskyddsavskav kan läggas på till exempel teakdäcket och i sittbrunnen som ett halkskydd. Den fungerar också på bord (även ekbordet hemma) för att skydda mot att spill (matkladd, fett, vin med mera). Teakvaxet påverkar inte teakens kulör, den ger en rödbrunare ton vid applicering men den bleknar efter cirka en vecka. Används för sig själv eller ovanpå Teak Oil.



Båtutrustning från Sleipner



Innovation Award Winner

Miami Boat Show 2011

- Effektreglering av bogpropeller
- Hold-funktion underlättar förtöjningen
- LCD display med driftstatus
- Plug and play med Slink
- Kan eftermonteras
- Norsk kvalitet



Tlf: 0526-62950

www.sleipnerab.se

VEM VILL MISSA DET HÄR I SOMMAR?



SE TILL ATT HA SÄKRA SLANGAR!

Vi har rätt produkter och rätt kunskap för din båt.



Specialanpassade
båtslangar

Bränsle, avgas,
toalett, färskvatten,
styrning, tilt- och
trimfunktioner



HYDROSCAND
www.hydroscand.se



Göta kanal – Sveriges längsta äventyr

Göta kanal kan vara en genväg mellan Sveriges kuster, men för de allra flesta är den en oförglömlig upplevelse genom sommarsverige där resan är själva målet. Välkommen du också.



Få tips och ställ frågor till oss på
www.facebook.com/gotakanal
Beställ SkepparGuide på www.gotakanal.se



NORD WEST 430 SPORT



Nord West
NORDWEST.SE | T 0304 349 60

”På sjön litar jag bara på tre saker: mig själv, min förmåga och min utrustning”



”På sjön finns inget utrymme för chanstagningar. Därför ställer vi stora krav – på oss själva och inte minst på vår utrustning. Valet av utombordsmotorer är enkelt.”

Peder Smith, professionell RIB-guide, Nybroviken RIB Event.

Suzuki är det dominerande valet bland Sveriges professionella RIB-charterguider. Suzuki har motorer för alla behov – från 2,5-300 hk. Samtliga med fem års garanti!



www.suzukimarin.se

Way of Life!



Segelfartyget Tibnor seglar österut i sommar och tar gärna emot intresserade besättningsmedlemmar.

Segla österut med Tibnor

Nu finns en möjlighet att segla med ett riktigt segelfartyg. Det är segelfartyget Tibnor som seglar i Österled i sommar.

I juli och augusti går s/v Tibnor från Åland till Finland och Baltikum. Fartyget besöker hamnar i Ålands och Åbolands skärgårdar och därefter vidare till Estland och den särpräglade ön Dagö.

Från Estland går seglatsen vidare in i Finska viken mot ryska gränsen eller söderut innanför de stora estniska öarna till Runö och Kihnu i Rigabukten och eventuellt in till Riga.

Kostnad: Delade kostnader för bränsle, mat och hamnavgifter, ungefär 1 500–2 000 kr per person och vecka, inklusive allt. Intresserade kan komma en eller flera veckor. Finland och Baltikum har goda kommunikationer. Lång seglingserfarenhet är inte nödvändig, dock en viss båtvana.

S/v Tibnor är en replik av en engelsk Brixhamtrålar, byggd i stål 1981. Deplacement 48 ton, segelyta 300 m², maskin Cummins 200 hk, hytter, bastu och alla bekvämligheter. Cyklar och en RIB med 10 hk motor finns ombord.

Fartyget var på 80-talet Kryssarklubbens skolsegelfartyg.

www.tibnorsailing.se

REGAL SERVICE AB

Auktoriserad återförsäljare av Volvo Penta i södra Stockholm och Mälaren



Vinterförvaring med fullservice

• Drevverkstad • Försäkringsskador • Båtförsäkring • Reservdelar • Larm • GPS



ViVa

Sjöfartsverkets
vind- och vattentjänst

– NU OCKSÅ I DIN MOBIL!

Lagom till årets båtsäsong lanserar Sjöfartsverket en applikation för mobiltelefonen där man får tillgång till den information om vindstyrka, vindriktning och vattenstånd från ett 60-tal mätstationer runt Sveriges kust samt i Väneren som finns i systemet ViVa.

Genom att använda ViVa-informationen kan alla som är på väg ut eller redan befinner sig till sjöss i förväg ta reda på hur förutsättningarna ser ut på olika platser längs en planerad rutt. På så sätt kan man anpassa sig efter om det verkar vara hårda vindar, oönskad vindriktning eller lågt vattenstånd. För andra, som exempelvis windsurfare, kan det vara positivt att hitta platserna där det för tillfället blåser mer.

Den version av ViVa-appen som lanseras är en gratis testversion och kommer att finnas tillgänglig på Appstore och Android Market fr.o.m. 29 april 2011.



JABSCO®

Enkel
uppgradering
från manuell
toalett, identisk
hålbild



En
manöverknapp
för enkelt
handhavande

Lite Flush unik och kompakt eltoalett



Toaletter



Tömningspumpar



Handläns-pumpar



Läns-pumpar



Pentrypumpar



Spolpumpar



Kylvattenpumpar



Strålkastare



Motorrumsfläktar

www.comstedt.se | Tel 031-775 65 30





Catch 7.5 är en ny, miljövänlig båt som är anpassad för olika behov. Den passar lika bra som transportbåt eller som fiskebåt. Designen är speciell med ett vasst förskepp som klyver sjön och ett långsmalt, lättdrivet skrov.

Snål och miljövänlig

Catch 7.5 är inte bara en ny båt utan flera alternativ på samma skrov. Den här snåla svenska båten kan användas för allt från transporter till fiske.

Text & foto: Lars-Åke Redéen

När Catch 7.5 visades för första gången för 1,5 år sedan presenterades den främst som en miljöbåt. Tillverkningsmetoderna är moderna och skrovets design gör att denna långsmala båt kan köras i över 20 knop på mindre än 0,4 lit/Nm.

Catch 7.5 är dock mer än bara en vanlig båtnyhet. Detta är i själva verket en plattform för att bygga olika båtmodeller på. Den fungerar utmärkt som trans-

port- eller fiskebåt i sitt grundutförande och kan även förses med en kabin eller andra lösningar för olika behov.

Båtliv körde Catch 7.5 i höstas i vattnen utanför Marstrand. Sjön var lugn denna dag med enbart mindre dyningar rullande in ifrån väster. Men vi slogs av det lugna körsätt och uppträdande som båten har. Den accelererar mjukt utan protester och glider värdigt fram genom vattnet

tack vare sin väl tilltagna skrovlängd. En nackdel är att båten är ganska känslig för hur mycket last man har.

Vi provade olika fartområden, acceleration ur vattnet under olika förutsättningar och varierande farter. Det är slående hur lugnt och fint Catch 7.5 går i vattnet. Trots att vi inte körde med större motor än 80 hk utombordare kändes kraftresurserna fullt tillräckliga.

Relingen som stöd

Att röra sig ombord känns tryggare än på många andra öppna båtar. Durkytan är öppen och ren utan detaljer att snubbla på. På insidan av sidorna har fribordet kapats av. Det gör att en som behöver jobba över relingen automatiskt lutar sig med lären mot relingen och tack vare att fötterna kommer ända in emot skapar detta en extra hög trygghetskänsla.

Skrovet är designat av Thomas Wiberg. Han har gett det ett lågt framdrivningsmotstånd samtidigt som båten är relativt bred och

trygg. Ägare till Catch Boats AB är båtbyggaren Thore Berntsson, båtkonstruktören Thomas Wiberg samt Per Pilebo, Viktor Strömkvist och Joakim Stenström. Projektet började när Per, Viktor och Joakim gick en KY-utbildning till mariningenjör i Kungälv.

Catch 7.5 är extra stabil när den ligger stilla tack vare en inbyggd, självreglerande barlasttank. När båten tar fart töms tanken automatiskt och båten blir stabil tack vare farten genom vattnet. Som komplement har skrovet en luftkanal i skrovets bakkant, vilken ger ytterligare lägre friktion och därmed effektivare framfart. Dessutom har den fasta trimplan under badplattformarna.

Samma som träbåt

När vi första gången såg Catch 7.5 på Scandinavian Boat Show 2009 slogs vi av det vassa förskeppet. Linjerna är som på en klassisk motorkryssare från 30-talet. Stävens utformning är inte bara en designsak utan det vassa förskeppet klyver vattnet

TEKNISKA DATA CATCH 7.5

Längd:	7,55 m
Bredd:	2,10 m
Vikt:	640 kg (tom båt)
Trailervikt:	under 900 kg
Fart:	toppfart 60 hk motor 29 knop, marschfart 22 knop toppfart med 90 hk motor 38 knop, marschfart 30 knop
Bränsleförbr.:	med 60hk motor vid 22 knop 0,39 liter per sjömil
Design:	Thomas Wiberg
Pris:	400 000 kr med 80 hk motor
Info:	www.catchboats.se



Urskärningen i sidorna gör att stödet mot relingen blir spontant och säkert med gott om plats för fötter.

80 hk räcker för en toppfart på närmare 35 knop. Med en något mindre motor är förbrukningen cirka 0,4 lit/Nm.



Förarplatsen är enkelt utrustad och funktionell. I den lilla "kabinen" finns stuvutrymmen för och ett enkelt väderskydd.



på stabilt skrov

utan att bidra till ökat vågbildningsmotsstånd.

Catch 7.5 byggs av en av Skandinavians skickligaste båtbyggare, Thore Berntsson. Han har flera vackra träbåtar på sitt samvete och är alltid pigg på att prova nya material.

– Anledningen till att jag har byggt den här båten är att jag är väldigt intresserad av material, säger Thore.

– Jag har jobbat i trä, byggt kallbakade båtar med epoxi och sandwichkonstruktioner. Det är inte lätt att leva på träbåtar, så nu provar jag det här.

Catch 7.5 är, enligt Thore, byggd ungefär som en träbåt.

– Det jag gör nu är i princip samma sak som när jag byggde träbåtar. Det handlar om fibrer och fiberriktningar samt olika typer av hartser. Det gäller att tänka på hur man tar vara på olika krafter i båten och hur man fördelar dem i skrovet.

Lätt och stabil

Materialen i Catch 7.5 är dock långt ifrån desamma som i någon

av Thores träbåtar. Här handlar det om en sandwichkonstruktion med vinyler och vakuuminjicering för att bygga ett både starkt och lätt skrov. Båten är hellimad, vilket ger en väldigt stum och tyst konstruktion. Limningen är en detalj som knappast syns men som används av allt fler båtbyggare för att den ger flera fördelar.

Thore är själv nöjd med slutresultatet. Målet var att bygga en stabil och lätt driven båt.

– Catch 7.5 är lätt driven. Men det gäller att hålla båten ren och inte släpa med sig allt för mycket. Med en 60 hk utombordare och rostfri propeller gör den 28 knop och med 80 hk har vi kört 34,5 knop. Det blir ett annat drag i båten med en stor motor, men det är inte nödvändigt.

Med den mindre motorn är förbrukningen väldigt låg. Vid marschfarten 22 knop drar ekipaget på cirka 0,4 lit/Nm med 2–3 personer ombord. Det visar att det går att bygga moderna båtar med bra fartresurser och låg förbrukning. För att nå det

målet krävs dock både höga ambitioner och ett öppet sätt att tänka.

Hittills har ett tiotal båtar byggts. Catch 7.5 är ingen billig båt med ett pris på cirka 400 000 kr för en båt med 80 hk motor. Om efterfrågan blir tillräckligt stor kan det ge ett bättre pris eftersom tillverkningen är anpassad för större volymer.



För Thore Berntsson är det lika spännande att bygga en båt med vakuuminjicering och vinyler som att bygga stilfulla träbåtar.

KAMA
FRITID



MOOVE SOLPANELER

Ett unikt kit med solpaneler av högsta kvalitet. Solpanelerna har en kraftig aluminiumram och finns i 3 storlekar med uteffekter från 75 till 120W. Levereras med förmonterad monteringsspoiler av aluminium, regulator för 1 eller 2 batterier, kabelgenomföring för tak och 6 m kabel.



WECAMP STEKPANNA

Stekpanna WeCamp för gasolkök. Tillverkad av aluminium med en Non-stick beläggning. Med invikbart handtag för att ta minsta möjliga plats vid förvaring. Handtag i rostfritt stål med kärna av trä (art.nr T09-77).

wecamp



Besök "nya" hemsidan
www.kamafritid.com

GRATIS KATALOG...

...med 188 sidor tillbehör hämtar du hos din KAMA-handlare.



Båttillbehör

GOOD TIMES AFLOAT



AQUADOR 22 C



AQUADOR 25 C_e



AQUADOR 32 C

If you value thoroughly independent cruising, you will cherish the sumptuous interior and outstanding performance of Aquador's truly commodious cabin cruisers. The wheelhouse of these superb boats can be converted from an enclosed retreat into a bright, airy space in a jiffy.

SCANDINAVIAN HERITAGE
www.aquadorboats.fi



Segla Mälaren

Claes Lindahl

Förlaget Senten.se

Boken Segla Mälaren är inte bara en hyllning till Mälaren utan också en utförlig guide för motor- och segelbåtsfolk, paddlare eller när man färdas via landsvägen. Här finns strandhuggen vid Mälarens stränder och öar, från

Stockholm till Köping, från Uppsala till Mariefred. Här finns sevärdheterna, hamnarna, sjökrogarna, båtklubbar och deras uthamnar. Boken har historiska tillbakablickar till vikingatiden, stormaktstiden och 1700-talet och innehåller mängder av äldre målningar, fotografier och kartor samt utdrag från vad andra författare har skrivit om Mälaren.

I boken skriver författaren även om egna resor och upplevelser i Mälaren, såväl varma sommarseglatser som mer kyliga höstfärder.

Claes Lindahl har inte sparat någon möda med detta praktverk som tycks innehålla allt det som är värt att skriva om när det gäller Mälaren. Med Segla Mälaren ombord bör du som färdas i Mälaren få ut mer av dina seglatser och strandhugg.

Boken är på 224 sidor. Pris 275 kr. ISBN 978-91-86555-01-6.

Bengt Anderhagen

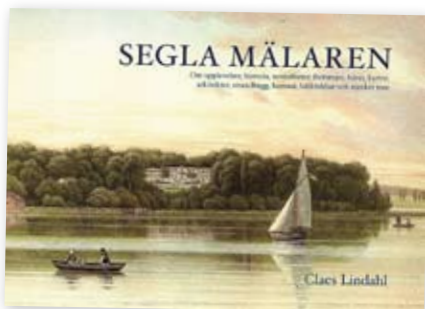

Genvägar i Stockholms skärgård

Lasse Granath, Jesper Sannel, Joakim Lannek

Hydrographica

Det är alltid en fröjd – så här års – att stoppa näsan i en ny nautisk publikation och drömma om kommande seglatser.

Lasse och hans medarbetare vet detta. Deras nya "lathund", Genvägar... är en perfekt bok att planera med. Den blir med all säkerhet också en trogen följeslagare ombord under de – ibland – vindlande färderna i Stockholms vackra skärgård.

Lasse Granaths gedigna kunskaper om sjökartering visar sig gång på gång, varje sida i boken – för det är en bok inte ett sjökort – ger tips och kloka råd kring de olika passagera.

En bra översiktskarta, Stockholms Skärgård, en nyhet, i skala 1:100 000 över skärgården ger dessutom gott planeringsunderlag och fungerar som ett slags "medförljarkort" vid sidan av plottern. Kortet är plastat på varje sida och skall tåla hårda tag.

Jag skulle vilja gå så långt att säga så här:

Detta verk är en välsignelse för kölar och propellrar och, inte minst, bra medicin för nervösa skeppare... det är bara ett fel med boken, den handlar enbart om Stockholms skärgård.

Men Lasse Granath antyder att detta bara är början. Vi på västkusten väntar...

Pris 480 kr (395 kr på Hydrographicas hemsida). ISBN 978-91-633-8208-6.

Lasse Bengtsson



Ortsnamn i Stockholms skärgård

Nils Gustaf Stahre

Fotograf Jeppe Wikström

Bokförlaget Max Ström

I Stockholms skärgård finns över 24 000 öar, kobbar och skär – och alla har ett namn. Många av dessa namn är beskrivande medan andra är mer säregna. En olycka eller grundstötning kan ha resulterat i några. Urgamla felskrivningar är inte heller ovanligt.

Ett antal platser är namngivna efter djur, andra efter en person. Även uddar, vikar, ängar och byar har sitt namn och därmed en historia.

Ortsnamn i Stockholms skärgård är en encyklopedisk berättelse om skärgårdens namn och benämningar. Den utkom första gången för över 25 år sedan och sålde snabbt slut. Författaren Nils Gustaf Stahre var en gigant inom området ortnamnsforskning. Hans kunskap om namnen i skärgården är imponerande och kan knappast överträffas. Denna nyutgåva innehåller många vackra och intressanta skärgårdsbilder tagna av Jeppe Wikström, en av våra förnämsta skärgårdsskildrare.

Boken har en given plats i bokhyllan hos skärgårdsälskare. Tar man med boken ut på sjön kan färden bli extra intressant när man får de många gånger märkliga Ortsnamnen förklarade för sig.

Boken är på 320 sidor. Pris 399 kr. ISBN 978-91-7126-195-3.

Bengt Anderhagen

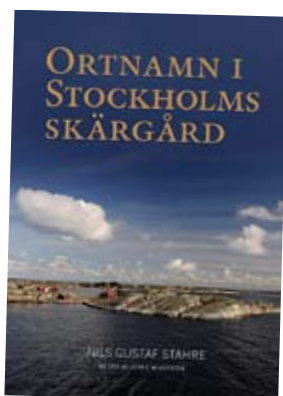

Praktiska handböcker för seglare

Birger Sjöberg

Norstedts

Två spiralbundna häften med 24 styva och inplastade sidor vardera, innehållande praktiska och nyttiga kunskaper om rigg och segel.

Det ena häftet, Riggskolan, vänder sig i första hand till nyblivna segelbåtsägare. Här får man lära sig de rätta benämningarna ombord, de vanligaste riggtyperna och allt om tampar och tåg. Segeltrimning är för många en hel vetenskap och behandlas i ett eget kapitel. Författaren beskriver på ett instruktivt och tydligt sätt vad som påverkar båtens seglingsegenskaper och ger många tips på hur du som rorsman ska agera vid olika vindförhållanden. Häftet innehåller också åtta sidor om äldre riggar, vilket inte känns lika intressant att läsa om.

Det andra häftet, Segelvärd, är fyllt med för alla segelbåtsentusiaster matnyttig information om olika typer av segel, köp av segel, skötsel samt reparationer. Översködligt presenterat och ett häfte som definitivt bör finnas i seglarens skeppsbibliotek.

Båda häftena innehåller tydliga och trevliga illustrationer som förstärker texterna.

Pris 209 kr. ISBN 978-91-1-303427-0 respektive ISBN 978-91-1-303283-2.

Lars Afzelius



DUBARRY and DUBARRY & SHIELD DEVICE are registered trademarks of Dubarry Shoemakers Limited. GORE-TEX GUARANTEED TO KEEP YOU DRY.

GORE and designs are registered trademarks of WL Gore & Associates.



Newport



Ultima



Clipper



Helmsman

Comfort, Waterproof
and Quality!

dubarry
of Ireland



Solna

Bagartorpsringen

Vardagar

Lördagar

Sön-/Helgdagar

9-19

9-15

10-14

Kungens Kurva

Stalandshuset

Vardagar

Lördagar

Sön-/Helgdagar

9-19

10-18

11-17

Sickla

Sickla Köp kvarter

Vardagar

Lördagar

Sön-/Helgdagar

10-20

10-18

11-17

SOLARMARE



SOLARMARE Marinpanel

Högeffektiva polykristallina celler, monterade på en platta av salt- och korrosionsbeständig aluminium.

25W 500 x 450 x 3 **2.195N**

35W 890 x 350 x 3 **2.995N**

45W 590 x 670 x 3 **3.695N**

SOLARMARE Solcellspanel std

36 högeffektiva polykristallina celler.

Högtransparent härdat glas, ram av anodiserad aluminium.

25W 675x356x35 mm **1.195N**

50W 650x670x35 mm **2.295N**

Isotherm



Kylskåp Cruise 42 liter

CR 42 följer de mått som blivit standard i tusentals båtar, med volymen 42 liter och frysfack på 4 liter med lucka. Rygghängd avlyftbar kompressordel som kan placeras upp till 1,5 m från skåpet. Mått: 525 x 380 x 475 mm **4.990N**

Kylskåp Cruise 49 ASU

Frysfack 4 l med lucka och dropphylla. Levereras inkl. monteringsram. **8.490N**



NAPS Solcellsregulator

Basic 6A 348:-

MaxPower 1.088N

278:-

978:-



Lås & låskätting Klass 3

Lås 498:-

Kätting 2,5 m 498:-

inkl. överdrag **398:-**



Baystar Compact

Komplett hydrauliskt styrsystem för motorer < 150 Hk. Frontmonterad cylinder som ger enkel installation. Levereras inkl. pumpcylinder, 2x20" nylon slang och 2 liter olja. **6.490:-**



Kylanläggning Compact 2001

O-förångare med 4 l frysfack. Inbyggnadsaggregat för boxar upp till 125 l. Levereras med vinkelståle. **4.390N**



Bryggstege 4-steg

Varmgalvaniserad steg med fotsteg av trä. Total längd 1880 mm. Förlängning med tre steg finns att köpa som tillbehör. **1.295:-**



Båt-WC

Manuell spolning. Vatten in \varnothing 19 mm, avlopp ut \varnothing 38 mm. Skål av porslän och lock och sittring av ugnslackerat trä. Standardskål 1.130:-
Stor skål **1.490:- 1.190:-**



Fender MAJONI

PVC. Luftventil av mässing. Material. För Majonifendrar. Marinblå. Vit med svarta ändar

Korf2 120x420 89:-

Korf3 150x600 116:-

Korf4 190x680 148:-

Korf6 250x800 282:-

75:-

95:-

125:-

238:-



Förtöjningsboj

Orange PVC. Uppblåsbar. Bärighet

12 kg 418:-

30 kg 558:-

60 kg 728:-

100 kg 938:-

334:-

12 kg

446:-

578:-

748:-



Bogpropeller 4,2 Hk / 55 kP.

6-bladig propeller för tystare gång. 12V. **13.990:-**

Tunnel \varnothing 150 x 750 mm. Glasfiber **790N**



Septiktank

Tillverkad i rostfritt stål. Avfall in och ut \varnothing 38 mm, avluftning \varnothing 19 mm

24 liter Mått: 300 x 400 x 200 1.198:-

40 liter Mått: 500 x 400 x 200 1.398:-

56 liter Mått: 700 x 400 x 200 1.598:-

948:-

1.098:-

1.278:-



E-Bridge

fenderskydd

Tillverkat i UV-stabiliserat material. För Majonifendrar. Marinblå. Passar fender

Korf2. 120 x 400 89:-

Korf3. 150 x 600 108:-

Korf4. 190 x 680 138:-

Korf6. 250 x 800 178:-

69:-

86:-

108:-

138:-



B-ring

Bojsänke i rostskyddsmålat stål. Kätting används med fördel mellan B-ring och boj!

25 kg 898:-

40 kg 1.348:-

70 kg 2.188:-

Rekommendationstabell, se sid 65 i katalogen. **1.048:-**
1.698:-

Vi reserverar oss för tryckfel samt prisändringar och modelländringar tillkomna efter annonsens utgivning. Priserna i denna annons kan ej kombineras med andra erbjudanden.

LEWMAR



8.995:-
inkl. fjärrkontroll

Ankarspel LEWMAR Pro-Fish 1000 paket inkl. fjärrkontroll
Frifallsspel med 700 W motor. För ø 8 mm kätting eller ø 14 mm tåg. Levereras installationsklar inkl. manöverpanel, automatsäkring och trådlös fjärrkontroll. tillverkat av rostfritt stål. 14.695:-

Prissänkt 5.700:-



498:-

Polermaskin
Kraftig och robust polermaskin med ergonomisk design. Variabelt varvtal 600-3000 rpm. Polertallrik ø 185 mm. Levereras inkl hätta i väska av slagtälig plast. 648:-



248:-

TCNano Gelcoat
Rengör, polerar och förseglar med nanoteknik. 250 ml. 295:-



1.995:-

Landstigningspeke
Passar de flesta båtar. Rör av 25 mm rostfritt stål, plattform av teak.
Längd: 650 mm. 2.698:-



2.295:-
840 mm

Badplattform
Rör av 25 mm rostfritt stål, plattform av teak.
840 x 310 mm. 2.998:-
1000 x 310 mm. 3.198:- **2.495:-**



195:-*
595:-*

Mille Baltic
Hempels nya polerande bottenfärg för Östersjön och insjöar. Lätt att måla på alla material tom aluminium. Vit, svart, Blå, Ljusblå.
0,75 liter **195:-***
2,5 liter **595:-***
**Nettopris*



249:-*
777:-*

SPF Mark 5 TF
0,75 liter **267:-*** 0,75 liter **249:-***
3,0 liter **835:-*** 3,0 liter **777:-***
**Nettopris*

ETT PARTI!



25.995:-

Autopilot SPX-10 linjär med Rategyro
Autopilot för segelbåtar med rattstyrning, MAX 11 ton displacement. Levereras med SPX-10 kursdatorpaket, Typ 1 Linjär drivenhet, ST6002+ kontrollenhet. 30.490



11.790:-

GPSMAP® 720
Widescreen-sjökortsplotrar fulla med finesser som pekskärm, radarkompatibilitet mm. Ljusstark display för läsbarhet i dagsljus och supersvag belysning för optimalt mörkerseende. **Dagspris*



98:-

Båtborste / Levang
Teleskopiskt skaft, 980-1580 mm.
Mjuk, blå, borst (22312) 128:-
Medium, gul, borst (22313) 128:-



4.690:-*

LOWRANCE Elite-5m Kartplotter
En kartplotter med en enastående färgdisplay. Inbyggd GPS-antenn med 16kanalsmottagare. **Dagspris*

ETT PARTI!



6.995:-

FLS SILVER III
Framåtseende ekolod. Bakgrundsbelyst. Vattentät. Levereras med skrovgivare. 10.490:-



1.288:-

COBRA VHF MR F55 DSC
Stationär VHF med alla internationella-kanaler, L1 & L2. Ställbar kontrast samt ljusstyrka av displayen. Levereras med flushmonteringsatts, monteringsbygel och GPS-kabel. Uteffekt: 1 & 25 W **1.488**

INKL. AIS



2.195:-

M-TECH MT-500 AIS VHF
VHF för fast montage med inbyggd AIS-mottagare. Har både fritids- och fiskekanaler. Levereras med bygel och kablage. **2.795**



13.990:-*
16.990:-*
1.450:-*

EBERSPÄCHER Airtronic
Dieseldriven luftvärmare för motor- eller segelbåt.
Airtronic D2 14.590N **13.990:-***
Grundsat D2 1.250:-*
Airtronic D4 17.290N **16.990:-***
Grundsat D2 1.450:-*
**Nettopris*



548:-

Pentriypump FLOLINE
Pentriypump med inbyggd tryckvakt. 12,5 lit/min. 35 PSI. 12V. 698:-



2.995:-
2.795:-
12 liter

Kyl-/Frysbox OceanCool 10 liter
12V kompressorbox. Försedd med turbofunktion för maximal nedkylning. 3.595:-

Kyl-/Frysbox OceanCool 25 liter
12V kompressorbox. Försedd med turbofunktion för maximal nedkylning. 3.995:-



4.790:-

Gasolspis ONE 500
Rostfritt stål. Basicutförande. Levereras med balansupphängning och 2 par kastrullhållare. 500 mm bred. **5.990N**



1.990:-

Varmvattenberedare SPRING
Rostfritt hölje med emaljerad insida. Elpatron 230V/750W. 20 liter. (art.nr 09016) 2.995:-

Sjötrafikföreskrifter m.m.

Kommentarer: Hugo Tiberg, Jure Förlag

Sjötrafikföreskrifter m.m. 2011 innehåller de internationella sjövägsreglerna, sjötrafikförordningen, svenska föreskrifter om sjövägsregler och sjötrafik, utdrag ur sjölagen och andra relevanta författningar samt information om utmärkning och sjövägsmärken m.m.

Syftet med boken är att tillhandahålla aktuella lydelse av föreskrifter som är av grundläggande betydelse för trafik med både skepp och båtar, såväl i kommersiell trafik som i nöjesfart.

Professorn i sjö rätt Hugo Tiberg kommenterar bland annat de rättsfall som har blivit följden av kollisioner eller andra tillbud till sjöss.

Boken innehåller även signalflaggor betydelse, beteckningar i svenska sjökort, bokstaveringsstabeller, om säkerhetsutrustning på fritidsbåtar och en hel del annat matnyttigt. Med denna bok ombord bör man inte bli ställd inför någon fråga som rör regler och föreskrifter till sjöss.

Publikationen har tidigare utgivits av Sjöfartsverket. Denna upplaga är uppdaterad till och med 1 januari 2011.

Boken är på 127 sidor. Pris 133 kr.

Bengt Anderhagen

Tidvatten och Oceanografi

Björn Borg, Jure Förlag

Tidvatten och Oceanografi är en fakta- och lärobok som består av två delar. Första delen beskriver varför tidvatten existerar och hur det uppträder i olika havsbassänger och utefter olika kustavsnitt. Boken är en praktisk handbok när det gäller höjd- och strömberäkningar vid färd i farvatten där tidvatten förekommer. Andra delen handlar om den oceanografi som en sjöfarare bör känna till, dvs. världshavens geologi och geografi, havsvattens sammansättning och egenskaper, vågor och strömmar.

Boken är avsedd för nautiska studier vid sjöbefälsskolorna och vid kvalificerade skepparutbildningar. Författaren Björn Borg är sjökaptan och sjöofficer. Han har tidigare varit huvudlärare i navigation i Marinen och är en välkänd expert och författare i ämnet.

Boken är på 181 sidor. Pris 312 kr. ISBN 978-91-7223-432-1.

Bengt Anderhagen



Den stora friheten

Heinz Roegner, Norstedts

För andra gången kastar Heinz och Miriam Roegner loss för att segla runt jorden, den här gången via Röda havet och Medelhavet. Återigen delar de med sig av sina upplevelser: dramatiska stormar, spännande miljöer och möten med intressanta människor. Det krävs ett starkt psyke, en oerhörd kärlek till havet och längtan efter den totala ensamheten för att klara fyra år på världens oceaner.

"Hur är ni egentligen beskaftade som vill segla jorden runt en gång till efter allt vad ni har varit med om? Den frågan fick jag otaliga gånger och den är inte helt enkel att besvara. Ändå visste jag och min hustru Miriam, redan några dygn efter ankomsten till Azorerna på vår första världsomsegling 1989, att detta var ett liv som passade oss mycket bra. Vi skulle starta en ny världsomsegling."

Efter en dramatisk avslutning på sin första jordenruntsegling börjar alltså Heinz och Miriam genast att planera nästa resa. Den här gången väljer de att ta vägen genom Röda havet och Medelhavet i stället för att runda Sydafrika. Efter att ha sparat ihop till en ny och bättre utrustad båt, en Hallberg-Rassy 352, och till alla kostnader under resan, kan de efter sex år återigen kasta loss från Lilla Bommen i Göteborg för en resa som ska vara i fyra år.

Vi följer Heinz och Miriam under sysslolösa dagar med stiltje till havs, dramatiska stormar som sätter både båt och besättning på hårda prov, pyssel med underhåll och utrustning i hamnar de besöker. De delar sina upplevelser av vacker natur, spännande miljöer och möten med intressanta människor längs vägen. Men vi får också ta del av tankar, oro och filosofiska funderingar, och inte minst saknaden efter familj och enkla vardagssaker.

Heinz Roegner, jordenruntsegelare och konstnär, föddes i Tyskland 1935 men flyttade till Sverige vid 20 års ålder. Tillsammans med sin hustru Miriam är han den första svensk som seglat två varv runt jorden och båda vägarna, första gången via Sydafrika och andra gången genom Röda Havet. Han är en populär föredragshållare och filmen om deras äventyr har visats i SVT. 1987 var han med och grundade Jordenruntsegelarklubben.

Pris 184 kr. ISBN 978-91-633-6761-8.

Bengt Anderhagen



Enklaste vägen ombord - ett smartare båtliv

peken för alla båtar

Båtsystem
STAINLESS



Hatar du motorkrångel? Välkommen i gänget.

Ytterligare en skön dag på sjön. Så pang! smäller det till i båtmotorn. Och motorskador som brukar bli så dyra att åtgärda. Våra försäkringstagare hatar krångel och oförutsedda kostnader. Precis som vi själva. Så på allmän begäran erbjuder vi nu Exklusiv Motor. En maskinskadeförsäkring som du kan teckna enbart för motorn på din båt.

Exklusiv Motor täcker skador på både inom- och utombordare med viss kringutrusning. Motorn får vara högst 7 år gammal och försäkringsvärdet för båt och motor skall vara minst 150 000 kronor vid tecknandet. Du kan ha kvar försäkringen tills motorn är 15 år. Jo, för vi gillar att måna om Sveriges båtägare. Välkommen att ringa Atlantica nu!

Din båt – vårt gemensamma intresse!



Vill ni ha ordning...



eller oreda?



SEAQUIP 

Djurö Båtvarv · www.seaquip.se · +46 8 571 504 28

Långa köer



Gästhamnspriserna i Wasahamnen i Stockholm höjs inte i år.

Den genomsnittliga kötiden för en kommunal båtplats är drygt två år, enligt en ny undersökning från Sweboat, Båtbranschens Riksförbund. Men situationen i de svenska hamnarna är väldigt varierande.

Text: Lars-Åke Redén

Sweboat har i vinter fortsatt den granskning av förutsättningarna för båtliv i svenska kommuner som inleddes förra året. Nu presenteras den del av undersökningen som behandlar tillgången till kommunala båtplatser.

Resultatet visar på fortsatt mycket stora skillnader mellan svenska kommuner när det gäller

kötider och köavgifter i de kommunala anläggningarna.

– Långa kötider till båtplatser är största hindret för människor som vill komma ut på sjön. Med bättre tillgänglighet skulle många fler människor än idag få möjlighet att ha en egen båt, säger Mats Eriksson, VD för Sweboat.

Kötiden till båtplatser varierar kraftigt mellan de kommuner som driver hamnar, från ingen kötid alls till tio års väntetid eller mer. Var femte kommun, 20 procent, svarar att de inte har någon kötid alls medan 24 procent av kommunerna har minst tre års kötid. Tre kommuner har uppgett svarsalternativet ”tio år eller mer”.

Arrenderade hamnar

Enligt undersökningen är den genomsnittliga kötiden för att hyra båtplats i en kommunal



Mats Eriksson, Sweboat.

Miljövänlig
länsump

Länsman[®]
Powered by nature

Nu slipper du ösa båten!

Trött på att ösa båten? Bor du långt ifrån din båt och oroar dig för att få den vattenfylld?

Med naturlig kraft från vågor och vind och det ryck som uppstår i förtöjningslinan sköter Länsman pumpandet helt automatiskt. Länsman kan pumpa ut upp till 2 500 liter vatten per dygn!

Länsman är miljövänlig, slitstark och driftsäker.

Köp din Länsman hos närmsta återförsäljare

Erbinen AB 031-788 16 00 www.lansman.nu

men få höjningar



anläggning 25 månader. Det är en förbättring med fyra månader jämfört med förra året, men ingen statistiskt säkerställd förändring eftersom de deltagande kommunerna i undersökningen delvis skiljer sig åt.

– Av undersökningen kan vi utläsa att kötiderna i ett antal kommuner blivit kortare, troligen till följd av utbyggnad av antalet båtplatser. Men tyvärr ser vi också att kötiderna i lika många andra kommuner blivit ännu längre än tidigare, säger Mats Eriksson.

På frågan ”Hur många hamnar för fritidsbåtar driver kommunen?” svarar en tredjedel, att de inte driver några hamnar överhuvudtaget. Dessa kommuner har överlåtit driften till klubbar och privata aktörer.

På Västkusten skiljer sig villkoren väldigt mycket mellan olika hamnar. Medan det är gratis att stå i båtplatskö i vissa kommuner tar andra betalt.

I Tjörns kommun, som är en av de bättaste i Bohuslän, är alla fritidsbåthamnar utarrangerade till ideella båtklubbar och Båtliv har inte fått några uppgif-

ter om höjningar av båtplatsavgifterna i år. Alla kommunala båtplatser på Tjörn är utarrangerade med 20-årig löptid till ideella båtföreningar.

Inga höjningar

På andra sidan Sverige är läget lite lugnare. I Nynäshamn har kommunen ansvaret för 230 platser i gästhamnen. Där höjs inga priser i år.

– Nej, våra priser är 160 kr för en båt som är under tre meter och 200 kr för båtar över tre meter, säger Stefan Andersson på Nynäshamns kommun.

– Vi klarar av att driva verksamheten utan förlust och vår verksamhet uppbär inget kommunalt bidrag. Under 2010 renoverades hela serviceanläggningen och under 2011 kommer tvättstugan att renoveras.

I Wasahamnen på Djurgården i centrala Stockholm höjdes gästplatsavgifterna förra året.

– Vi höjer därför inte i år, säger Leif Thörne, som driver Wasahamnen.

Kostnaden för att ligga i denna mycket centralt belägna hamn är i år 250 kr/dygn för



Stefan Andersson, Nynäshamns kommun.

båtar upp till tolv meter.

Längre norrut i Stockholms skärgård verkar inte gästhamnarna ha några höjningar på gång. Varken Grepens Marin i Öregrund med 140 båtplatser och Öregrundsklubben med över 500 båtplatser har höjt sina priser inför sommaren.

Ett undantag i det området är Hargshamnens Båtklubb med 296 båtplatser. Klubben har justerat priserna för att runda av till närmaste hundralapp beroende på båtarnas storlek.

Generellt sett har inga hamnar av dem vi talat med gjort några större investeringar i hamnservice.

Fråga experterna ...

“Hur får jag bäst resultat med lackfärgen?”



Neil Nickerson
Lackfärgsspecialist

International
yachtpaint.com

Our World is Water

“Slutresultatet blir aldrig bättre än underlaget. Det är viktigt att komma ihåg. Som tumregel brukar man säga att 80% av tiden får man lägga på underarbete om man vill få ett riktigt perfekt resultat. **Pre-Kote** är grundfärgen som kan målas på de flesta material som fått rätt förbehandling. Den ger ett perfekt underlag till **Toplac**® Lackfärg eftersom den ger vidhäftning till underlaget, täcker bra och fyller igen småskavanker. Ett tips är att blanda den sista strykningen **Pre-Kote 50/50 med Toplac**®. Då får man ett bättre djup i kulören och Toplac täcker snabbare och bättre.”

Både **Pre-Kote** och **Toplac**® är utvecklade av International Färg för att fungera tillsammans i ett marint anpassat målningssystem. Väder och vind till sjöss ställer extra höga krav på hållbarhet och stabilitet.



International®, the AkzoNobel logo and all product names mentioned in this publication are trademarks of, or licensed to, AkzoNobel. © Akzo Nobel 2011.

Comeback för seglande träbåtar



Mälarbåtar kappseglas flitigt, men är också härliga semesterbåtar. Här syns fyra M30 i SM-tävlingar utanför Trosa.

I sommar gör de seglande träbåtarna stor comeback i en serie regattor i Sverige och Finland. Det blir åtta regattor i Baltic Classic Circuit med kappseglingar och uppvisningar från Västervik till Helsingfors.

Text: Nils B. Svensson Foto: David Pettersson

– Det lär bli ett av Europas största seglingsevenemang med över 400 båtar från uppemot tio nationer, säger projektledaren Olle Appelberg i SCYT, Scandinavian Classic Yacht Trust som tillsammans med segelklubbar på sju orter arrangerar regattorna.

Nytändningen kom förra säsongen då 130 båtar kappseglade under en vecka i Trosa Seglar Vackert, ett evenemang med SM-tävlingar i flera klasser. Samtidigt tog arrangören, SCYT, initiativet till en ny regatta i Helsingfors. Totalt deltog över 400 båtar i fjolårets fem regattor.

I sommar blir det nya evene-

mang i Västervik, Arkösund och Mariehamn. I regattaserien ingår dessutom gamla kända kort som Hangöregattan och "Antikrundan" i Gotland Runt, ÅF Offshore Race Classic.

Rädda kulturarv

– Det enda sättet att rädda vårt kulturarv med seglande träbåtar är att vi väcker en längtan hos folk att bli träbåtsägare. Sverige är så gott som sist i en världstrend där de här båtarna på nytt blivit eftersökta och fått en renässans, säger Olle Appelberg.

– Det är oerhört viktigt att de här vackra båtarna syns i stora

publika evenemang. Och det kommer de verkligen att göra i sommar. Starten i ÅF Offshore Race Classic går i centrum av Stockholm 6 juli och kommer att ses av tiotusentals människor. Likadant är det i Västervik, där man väntar 40 000 besökare till skärgårdsfestivalen och starten på Baltic Classic Week. I Helsingfors blir det ännu större med två klassiska regattor och sexornas VM under samma vecka, berättar Olle Appelberg.

Stor segelparad

Regattaorterna är valda med stor omsorg. Seglande skönheter gör sig bäst i vackra och intressanta omgivningar: Gränsö Slott, Fiskarhamnen i Västervik, Arkösund, idyllen Trosa och Tullgarns Slott, fullriggaren Pommern i Mariehamn, Hangö med gammal badortsbebyggelse och Helsingfors



Havskryssaren Anitra segrade i berömda Fastnet Race samma år som hon byggdes 1959. I 50 år var hon den enda svenska totalseglaren i Fastnet. År 2009 vann IT-entreprenören Niklas Zennström samma tävling. Anitra fick pris för bäst klädda besättning vid fjolårets seglingar framför Tullgarns Slott.

Segelsällskaps Skifferholmen.

Regattorna bjuder på segling med stor omväxling: tuff havskappsegling dygnet runt i ÅF Offshore Classic, distanskappseglingen Arkösund – Trosa, champagne-regattan i Helsingfors med kappsegling i öppen sjö, vacker segelparad framför Tullgarns Slott, skärgårdsbanan runt Sveaborg med uppemot 200 klassiska båtar.



Grattis!
Till dig som äger en båt av märket Crescent.
Nu finns möjlighet att teckna en förmånlig Crescent försäkring.

Som tillägg kan du försäkra:

- Registrerad båttrailer.
- Maskinskadeförsäkring.

Kontakta din närmaste auktoriserade Crescent återförsäljare eller Försäkringsproduktion AB för prisuppgift.

Crescent

**FÖRSÄKRINGS
PRODUKTION**
I SVERIGE

Försäkringsproduktion AB | Box 64, 941 22 PITEÅ | Tel: 0911-181 40
www.forsakringsproduktion.se | info@forsakringsproduktion.se

geonav®

SeaStar®



Automatisk styrning för proffs!

Den perfekta kombinationen för en säker och pålitlig styrning, Geonav elektronik och SeaStar hydraulik. Geonav GSC 110 autopilot är helt nyutvecklad i en elegant design. Den bygger på Geonavs multisensor teknologi som ger en stabil kurs i alla lägen. GSC110 passar alla typer av båtar och fungerar både med och utan roderlägesgivare.

SeaStar med sin välkända kvalitet är det naturliga valet för båtbyggare runt om i världen. SeaStar autopilot pump med integrerade anslutningar gör installationen enkel och SeaStar SmartStick roderlägesgivare utan rörliga delar speciellt framtagen för SeaStar cylinder HC5345 ger en säker funktion.

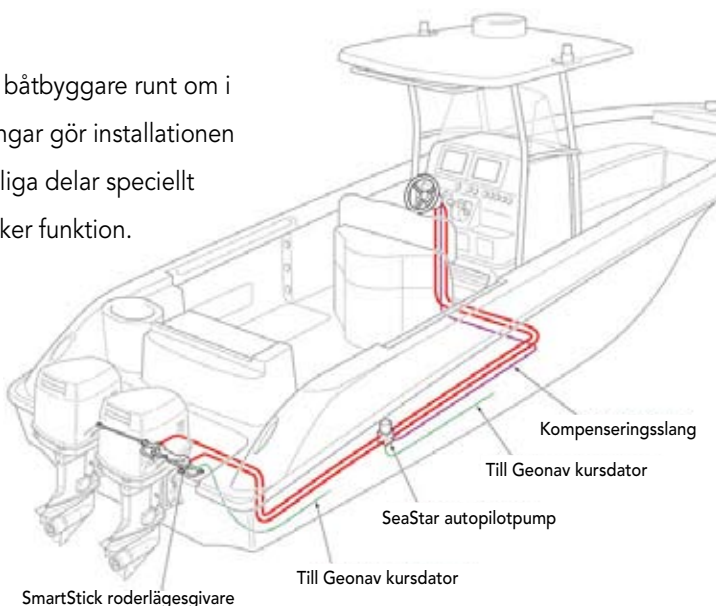

Nord West 370 Sports Top: Kvalitet i världsklass



Pentryt finns under däck. Notera TV-skärmen med kartplotterbild.

Nord West 370 Sports Top är den fjärde båten i en serie byggd på samma skrov. Det öppningsbara taket gör den idealisk för alla typer av väder och kvaliteten är i absolut yttersta världsklass.

Text & foto: Lars-Åke Redéen

Nord West Yachts från Vindön har gjort sig ett namn i båtvärlden genom att bygga motorbåtar i absolut världsklass. Ingen ifrågasätter längre de båtar som VD Benny Martinsson och hans företag står bakom.

Normalt sett är vi försiktiga med användningen av superlativ, men i det här sammanhanget är det verkligen befogat. En måttstock på hur bra båtarna är bevisas av att kvalitet alltid säljer.

Under finanskrisen fortsatte Nord West som ett av ytterst få varv sin tillverkning i ungefär samma takt som tidigare. Nord West har även blivit nominerat till European Powerboat of the year, varit finalist i Motorboat of the Year samt vunnit priser på både Scandinavian Boat Show och Londons Internationella Båtmässa.

Bra kombination

Båtliv provkörde i höstas en av

de nya modellerna, en Nord West 370 Sports Top. Namnet står för att båten har sidorutor runt förarplatsen, men själva taket är en mjuk canvastopp som kan öppnas när solen kommer fram. Lösningen är vanlig på båtar från bland annat de engelska storvarven där inte minst Princess har varit en föregångare med sina framgångsrika V-modeller.

370 Sports Top är en av totalt fyra modeller på samma skrov. De övriga är Flybridge, Coupé och Sport. Nord West erbjuder samma typ av lösningar på samma skrov även i sin stora serie på 42 fot.

När det är sol och vackert väder vill alla sitta ute i solen.

för alla väder

Nord West 370 Sports Top är en värdig utmanare i toppklass. Den nio ton tunga båten uppför sig graciöst och med värdighet i sjön. Toppfarten är över 35 knop med dubbla Volvo Penta D4-300 EVC.



Benny Martinsson är båtbyggaren som har lyckats sammanföra egen erfarenhet och kundernas önskemål i sina båtar med namnet Nord West.

Salongen går i mahogny och ljst läder. Bordet är en egen konstruktion som även används på flybridgmodellerna. Stativet kan användas som handtag.

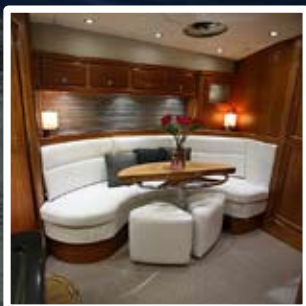

TEKNISKA DATA NORD WEST 370 SPORTS TOP

Längd:	11,8 m
Bredd:	3,5 m
Djupgående:	1,2 m
Vikt:	9 ton
Kabiner/kojer:	2/4+2
Bränsletank:	800 liter
Vattentankar:	435 + 40 liter
Hålltank:	150 liter
Design och konstruktion:	Benny Martinsson
Pris:	Fullutrustad från 4,4 Mkr med drev
Info:	www.nordwest.se

Med Sports Top går det att kombinera detta med att samtidigt ha fullt skydd när vädret inte är lika vänligt. Hela taket kan öppnas och släppa in ljus – solen kan flöda utan att besättningen får fartvinden i ansiktet.

Ljuset kommer in

Lösningen är mycket bra och det elmanövrerade taket, bestående av dubbla hopsydda vävar, håller verkligen tätt när det är stängt och dämpar ljud. Dessutom ger det öppningsbara taket en härlig rymd och ljus i båten, vilket känns modernt och väl genomtänkt.

Tanken bakom att använda skrov som plattform på samma sätt som bilindustrin gör för olika

modeller är lika enkel som smart.

– Vi håller nere vår utvecklingskostnad. Det gäller att vara flexibel och kunna möta så många kunders behov som möjligt, säger Benny Martinsson.

– Det har tagit många år att utveckla våra båtar till dagens nivå tack vare mycket eget användande och all fin respons som vi får från våra kunder. Det är den sammanlagda kunskapen som sitter i de båtar vi bygger.

Snabb till planing

Totalt har Nord West byggt ett 90-tal båtar på 370-skrovet sedan 2008. Den båt som Båtliv körde var utrustad med två stycken Volvo Penta D4-300 EVC dieselmotorer à 300 hk med drev. Det

är rappa och varvilliga maskiner som ger båten en toppfart på drygt 35 knop.

Båten kommer snabbt upp i planing – 25 knop nås efter cirka tolv sekunder – och uppför sig elegant med stor pondus i sjön. Körningen är kul och odramatisk i denna 11,5 m långa båt som tar sig fram utan att slå i sjön.

En del vill ha bredare båtar med mer plats när båten ligger i hamn, men Nord Wests koncept med graciösa båtar med tyngd ger en ytterst sjövärdig och genuin känsla i sjön. Få båtar kan mäta sig med Benny Martinssons konstruktioner.

Gott om handtag

Kvaliteten på plastarbeten och

inredning är som alltid i topp. Frågan är om en vanlig båt köpare kan uppskatta finessen i alla detaljlösningar. I slutändan tjänar dock alla på detta, både nybåtsköparen och den som köper en begagnad båt.

Boutrymmena är väl genomarbetade med gott om mahogny och ljusa material. Nord West satsade från början på ett rejält utrymme i sittbrunnen och stora kabiner under däck. Konceptet fungerar fint och den som vill kan mysa med familjen i en soffgrupp i salongen, som liksom hela båten är upplyst med LED-lampor och försedd med Ocean Air ställbara jalousier.

Grabbräcken finns placerade över allt på naturliga platser, vil-

ParmaFender bryggfender

Ett enkelt sätt att skydda din båt



- Mjuk och mycket slitstark luftfylld fender som passar de flesta bryggor och båtboommar.
- Skruvas direkt på träbryggor.
- Går att montera både ut och invändigt i 90° hörn.
- Monteras enkelt på båtboommar av stål utan håltagning med speciella monteringsband i plast.
- Levereras i önskad längd i en 'oändlig' kedja av segment. Varje segment längd 0.5 m.

www.parmafender.se



ParmaFender®
från

MARINETEK

MARINETEK

More than surface

Marina lösningar, pontoner, vågbrytare och marint boende. Med världens bredaste produktsortiment hittar vi lösningar som passar Era behov.



MARINETEK NFB AB
Genav. 22 458 70 Högsäter
Tel: +46 (0) 528 40270
Email: johan.pettersen@marinetek.net

www.marinetek.net



Här syns tydligt fördelarna med ett öppningsbart tygtak. Ljuset flödar in i båten, men om det börjar regna kan man snabbt stänga för.

ket bidrar till den gedigna känslan. Det finns rostfria räcken längs med bänkar och på många andra platser.

Elsystemet är en avdelning för sig i Nord West-båtarna. Förutom minst dubbel säkerhet i allt och en väl tilltagen batteribank har varvet valt att standardutrusta båtarna med isolationstransformator. Det kostar en slant extra, men kunden slipper problem med bland annat galvaniska strömmar.

Drev eller IPS

På samma sätt som hos storasyster Nord West 420 finns 370 även med Volvo Penta IPS – det är kunden som väljer.

– IPS vänder sig främst till kunder som har haft båt med rak propelleraxel tidigare. De får en tyst framdrift, hydrauliska backslag och möjlighet att koppla in DPS (Dynamic Positioning System) och en del annat.

Generellt sätt ger drev en

högre topphastighet tack vare den lägre vikten (i Nord West 370 är IPS 400 kg tyngre). Drev är också en lite billigare lösning (merkostnaden för IPS i den här båten är cirka 250 000 kr).

Toppfarten med två stycken Volvo Penta IPS 400 à 300 hk är cirka 31 knop. För den som vill köra riktigt fort är alternativet dubbla D6-370 och drev, vilket innebär 40 knop.

Motorrummet med eget gångbord är av fartygsvarianten med mycket gott om plats runt motorerna, som därmed är enkla att serva. I motorrummet finns även plats för alla diverse tillbehör.

Med åtta modeller på två skrov är frågan när nästa modell kommer från Nord West. Svaret från Benny Martinsson är lika kryptiskt som naturligt:

– Vi säger ingenting. Men vi har väldigt många kunder som önskar en större Nord West-båt, säger Benny Martinsson.



Motorrummet är exemplariskt uppbyggt med gott om plats runt maskinerna.

Högsta betyg
på "Ren botten
utan gift" på
Allt för sjön!

cleanboatprotector

Ren båtbotten utan giftiga eller odugliga bottenfärger
Passar alla förtöjningsplatser - Pålar – Y-bommar
Bojsänken - Längs brygga - ut från brygga etc.
Ingen skrapning – Ingen bottenmålning – Inget gift i havet



Prisexempel
Protectorduk till 6m båt
1415 kr/år*
(Pris Protectorduk 9 900 kr*)

*inkl. moms och frakt

För närmsta återförsäljare se www.cleanboatprotector.se eller telefon 0411-420 44

VÅR NYA WEBBSHOP ÄR ÖPPEN



WWW.BYGGPLAST-BATPRYLAR.SE

BÅTÄGARNAS WEBBPLATS

Nu kan du handla på webben via våra återförsäljare.
Handla enkelt och säkert med snabba leveranser av fackhandel som har öppet hela dygnet.

Som en av de största leverantörerna till marin fackhandel vet vi hur viktigt det är med kunskap om produkterna.

Våra återförsäljare är riktiga båttillbehörsbutiker som kan båtar och tillbehör. Det är här du som båtägare tas om hand på bästa sätt.

**BYGGPLAST
& BÅTPRYLAR**



LTC LED-TV 16" med DVD

Inbyggd digitalmottagare. För 9-17/230V.

Försedd med uttag för CA-modul

Nr 5630-1604 (2590.-)



LTC LED-TV 19" med DVD

Inbyggd digitalmottagare. För 9-17/230V.

Försedd med uttag för CA-modul

Nr 5630-1904 (3290.-)



LTC LED-TV 22" med DVD

Inbyggd digitalmottagare. För 9-17/230V.

Försedd med uttag för CA-modul

Nr 5630-2204 (3590.-)



850.-

(950.-)

Tudor Marine Dual TR350

80Ah/350Wh. Nr 5491-80



Solpallen 12V - NAPS

Böjbar 2cm / meter

22W, 596x357mm. Nr 5516-22 (2490.-) **2 290.-**

33W, 832x357mm. Nr 5516-33 (3750.-) **3 290.-**

44W, 670x596mm. Nr 5516-44 (4150.-) **3 590.-**

Regulator Max P, 130W. Nr 5511-7 (1090.-) **949.-**



Vattentät fjärrkontroll!

1 290.-

Båtstereo

4x45W. Nr 5647-367 (1390.-)

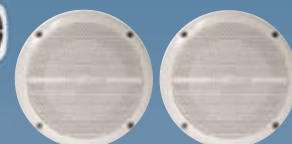

298.-

Dansbands-högtalare 6,5"

Vattentäta. Pris / par
Nr 5647-367 (1390.-)



6 690.-

Garmin 526

5" Plotter. Nr 5627-4501 (6990.-)



1 490.-

VHF Cobra 75

Högtalare i mic! Nr 5632-75 (1890.-)



690.-

Partygrill

Kombinerad grill/kokplatta med piezotändning. Teflonbehandlat galler och kärl. Lätt att packa och stuva undan. Ø33 cm Gasoltub ingår ej. Inkl förvaringsväska. Nr 6936-9 (815.-)

Gasolflaska

450gr. Till Partygrill
Nr 6936-99 (108.-) **99.-**



Nyhet!

Från 21 900.-

Efoy Bränslecell

Omvandlar metanol till el. Enkel att installera till blybatterier. Helt automatisk drift, extremt tyst. Avger inga avgaser. Mer info se www.hjertmans.se



3 790.-

BÄST I TEST

Rednings Båtlarm

Nr 5368-830 (4195.-)

redKnows Båtlarm

Spårsändare som larmar via sms till mobil för vibration och om fordonet flyttas, information fås i sms och även en karta i mobiltelefonen som visar exakt var fordonet/båten är. SIM-kort ingår, laddat med 100 kr samtalstid. Kan kompletteras med IR-sensor mm.



Inverter 12-220V /300W

395.-
Nr 5493-300 (449.-)

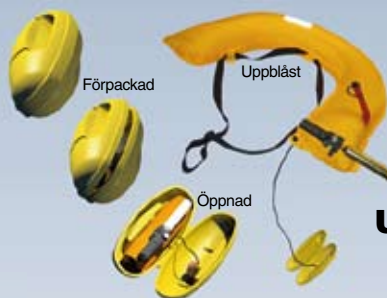

Kastboj - Uppblåsbar

Nr 5841-698 (1490.-)

1 290.-



3 890.-

Varmvattenberedare 20L

Binox. Nr 7997-21 (4390.-)



12 990.-

Wallas 22DT

1-2,2kW. Nr 4965-22 (13800.-)



1 090.-

Cobbgrillen

Nr 6937-50 (1290.-)



4 390.-

Gasolspis SMEW

Nr 4838-0 (4990.-)

Hjertmans

Kampanj - till den 5 juni 2011

- STÖRST I NORDEN PÅ POSTORDER FÖR BÅTTILLBEHÖR
- SNABBA LEVERANSER - NORMAL LEVERANSTID 1-2 DAGAR
- 6 ST VÄLFYLDA BUTIKER MED CA 10,000 OLIKA ARTIKLAR
- SAKNAR DU NÅGOT? VI SPECIALBESTÄLLER FRÅN LEVERANTÖRER



350.-

Mr Mooring

Tamphållare - kan monteras på Y-bom. Nr 4838-0 (389.-)



Räddningsväst Baltic

Med splitfront för högsta komfort. Vänder från mage till rygg.

3-15kg. Nr 8212-3 (348.-) **298.-**
15-30kg. Nr 8212-15 (358.-) **298.-**



Vantskrus-skydd

Med kardborre.

1/4"-3/8" Nr 5027-9145 (98.-) **79.-**
7/16"-5/8" Nr 5027-9146 (149.-) **119.-**



690.-
Nr 8013-2 (790.-)
Utan sele

790.-
Nr 8013-3 (890.-)
Med sele

Uppblåsbar väst med automatik



749.-

Kassettstegen

Monteras under badplattform Nr 5870-903 (990.-)



395.-

8390-

8391-

8392-

Hatt - OCCA

Mycket hög kvalite, flyter! (495.-)

Madrassunderlägg

10mm hög! Nr 4462 (860.-)

790.-



4 990.-

Nr 7910-277 (5990.-)

Gummibåt 7OC

V-bottnad. Tillverkad i 3-lagers PVC duk. Längd 277 cm

7OC
SEVEN OCEANS



2 690.-
(2990.-) Nr 7681-7

Cykel 7OC

Aluminiumram. 6-växlad hopfällbar, 20" hjul. Silvergrå.



Vissa dagar med 10–15 m/s gav god kraft till den tunga segelbåten som forsade fram i drygt 8 knop.



Skön segling med stadig

Varför inte redan nu börja planera för sköna och exotiska seglingar i Västindien vinter 2012? Båtliv vet vad som väntar om du ger dig iväg.

Text & foto: Lars Afzelius. Foto: Jan-Olof Petersson

I början av februari i år lyfte vårt plan mot Västindien och landade cirka tolv timmar senare på Guadeloupe. Vi anlände dagen före vi skulle embarkera "vår båt", en Swan 51 byggd 1984, tillsammans med tre andra för oss okända par från Sverige. Den första åtgärden var att byta om till en mer passande klädsel med tanke på klimatet. 28 grader i luften, 25 grader i vattnet och

en konstant och behaglig vind från NO till SO på cirka 10 m/s dygnet runt under hela perioden.

Första dagen ombord ägnades bland annat åt proviantering av mat och dryck, inte minst vatten för tio personer ett antal dygn framåt och allmän förbrödring. På kvällen samlades skeppare och den nya besättningen på en trevlig restaurang för planering av kommande seglingar.

Nästa dag bjöd på en härlig segling för babords halsar och efter 25 Nm ankrade vi upp i en skyddad vik, dök ned i det klara vattnet och tog oss lite senare iland med tillhörande dingie och hittade förstas en trevlig restaurang. Kommande dagar fortsatte med lika sköna seglingar och umgänge även om distanserna var lite längre med upp till 90 Nm någon dag. Så småningom nådde vi ön St Lucia med en extra dags uppehåll för egna aktiviteter.

Fantastiskt djurliv

St Lucia är, som många vet,

också mål för den årliga tävlingen Atlantic Rally for Cruisers, vars start sker i Las Palmas på Kanarieöarna med segling över Atlanten under 20–30 dagar. Ytterligare en Swan 59 anslöt sig till vårt gäng, vilket innebar en viss omfördelning av kojplatser till allas glädje. Därefter var vi två "Swanar" som seglade tillsammans resten av tiden.

Vi närmade oss nu ön St Vincent och alla småöar söder därom med sina rev och fantastiska laguner med turkosblått och kristallklart vatten. Det mest kända området heter Tobago Cays, som är en stor national-



Foto taget i samband med snorkling strax under vattenytan. Sköldpaddorna är orädda men ska inte vidröras med risk för att man kan bli biten.



Del av den maritima nationalparken Tobago Cayes med många båtar på svaj i skydd av långsträckt rev.



Segling i behagligt klimat med vind in från babord varje dag.

babordsvind

park bestående av små öar, långa skyddande rev ute till havs och ett spännande djurliv.

Man kastar ankare innanför reven, som dämpar havets vågor men där vinden fortfarande svalkar på ett behagligt sätt. Här snorklar man och simmar ibland tillsammans med stora sköldpaddor och upplever ett fantastiskt djurliv under ytan. Ett minne för livet. På små obebodda öar med kritvita stränder kan det serveras grillade languster med tillbehör från små mobila grillar och stekplattor.

Bra service överallt

Snabba speedboats möter alltid när man närmar sig en tänkt ankarplats för natten och erbjuder all den hjälp som besättningen kan behöva. Alla är mycket vänliga och hjälpsamma men res-



Här möter yachtservice långt ut innan vi ska lägga till.

pekterar också skepparens besked när ingen hjälp behövs.

På ön Mayreau hittar man en fiskrestaurang, ägd av Robert Righteous (har en egen hemsida), där kronprinsessan Victoria och Daniel gjorde ett besök under sin bröllopsresa. Glöm heller inte bort lilla Rock Side Café på St Vincent. En 70-årig dam, Rosi, från Tyskland tillsammans med sin man Orlando, tar hand om sina gäster på ett personligt och trevligt sätt.

Slutmålet för den här seglatsen var Grenada efter tolv dagars segling söderut med en härlig vind in från babord och där de flesta kvällar bjöd på mäktiga solnedgångar i väster. Sträckan, som mellan Guadeloupe och Grenade är cirka 250 Nm, passar utmärkt för en tolvdagarssegling. Givetvis finns också möjlighet att välja andra start- och slutplatser beroende på hur många dagar man vill segla och möjligheterna att hitta lämpliga flygförbindelser.

Mitt råd till alla inbitna seglare är att planera in minst en liknande segling i Västindien innan man hamnar på torra land för gott. Du lever länge på dessa oförglömliga minnen.

PÅ DREVIA.SE HANDLAR DU BEKVÄMT, SNABBT OCH TRYGGT VOLVO PENTA RESERVDELAR & TILLBEHÖR OCH FÅR GODA RÅD PÅ KÖPET.

Nu kan du i lugn och ro, oavsett var du bor i landet, handla Volvo Penta reservdelar och tillbehör genom vår webbutik på Drevia.se. Det är bekvämt, du sparar tid och du får hem varorna direkt.

Vi har också verkstadshandböcker och "Gör-det-själv-böcker" till de flesta Volvo Pentamotorer, samt ett stort lager av begagnade reservdelar.

Goda råd på köpet

På Drevia.se finner du också tips och goda råd. Har du några frågor eller problem rörande din Pentamotor, är du välkommen att kontakta oss via vårt forum, mail eller telefon.



Välkommen till vår webbutik på Drevia.se



Grötöhamnen, Lysekil, Box 180, 453 24 Lysekil
Tel: 0523-141 50, Fax: 0523-127 70, E-mail: info@drevia.se

AUKTORISERAT
VOLVO PENTA CENTER

KCR-box för dieselmotorer

Lägre dieselförbrukning

Snabbare planing*

Högre toppfart



* Se test i Vi Båttägare nr 8-2009 angående bränslesparning och prestandaförbättring.

KCR RACING
Produkt AB
WWW.KCR.SE



0515-801 50

Eriksgratan 5, 521 35 FALKÖPING, mail@kcr.se

BETA MARINE

**Lägst pris!
Ring för offert!**



ÅTERFÖRSÄLJARE:

Dalarö: Frithiofs Marina AB,
08-501 570 98

Halmstad: Halmstad Marinservice,
035-12 12 88

Henån: Orust Marinteknik AB,
0304-394 42

Härnösand: Dahlman Marin- &
Verkstadsteknik AB, 0611-55 66 66

Karlskrona: Kamms AB, 0455-150 60

Lidingö: Lidingö Marin AB,

08-766 24 05

Mönsterås: Rampelins Båtvarv AB,
0499-125 98

Skogås: Sjöbergs Marin & Motor
AB, 08-609 08 00

Smögen: Smögenvarvet AB,
0523-310 33

Söderköping: JS Marinteknik AB,
0121-421 76

Uddevalla: Sunds Marin AB,
0522-64 43 20

Värmdö: Brohäll Marin AB,
08-571 450 45

Importör:

Nordic Gensets & Motors AB
www.steyr-motors.se

SMARTA OCH ENKLA
BÅTTILLBEHÖR



MYGGNÄT



WATERLINE DESIGN
www.waterlinedesign.se

G-C BOATHANDLING SYSTEMS



**TYRESÖBOCKEN
TYRESÖVAGGAN
TYRESÖSTÖTTAN**

**G-C-Trailer I
L-ställ**

Tillverkning och försäljning

MASKINFABRIKEN G-C AB
Thulevägen 18, Tyresö. Tel 08-712 50 90
www.tyresovaggan.se

Segel
Kapell
Dynor



www.royalmarine.se

Uppgradera din utombordare till en

FULLVUXEN ATLET!

Vi uppgraderar dessa motormärken:

Mercury, Yamaha, Suzuki,
Honda, Selva och Volvo Penta

LUNDINS MARIN

GUSTAFSVÄGEN 3
633 46 ESKILSTUNA **016-12 84 85**

TRÄBÅT

för sjöfolk - självklart!



www.jsbab.se

Vi utför nybyggnad, ombyggnad och
reparationer av träbåtar samt "veteranbåtar".
Norrlandsrepresentant för Volvo Penta
samt Rylard och Epifanes båtlacker.

**Johansson & Son
Båtbyggeri AB**

Ljunmvisvägen 1, 913 33 Holmsund
Tel 090-404 69, 419 68



**Danderyds Matt
& Möbeltvätt AB**

KAPELLTVÄTT • MÖGELBORTTAGNING
unik finsk metod

IMPREGNERING • RENOVERING
även båtdynor & mattor

Flygvillavägen 4-8 • 183 67 Täby • Bakom McDonalds Hågernäs strand
Tel: 08-630 10 74 • 070-727 81 32 • Öppettider: 08.30-17.00
www.danderydsmatt-mobeltvatt.se

Faeton - båtar för långa säsonger

Faeton 790 - snabb V-bottnad axelbåt för tuffa förhållanden. Rymlig sittbrunn,
skyddad styrplats och ombonad kabin. VP D4/260 ger 28 knop.
Diskutera denna eller större Faetonbåtar med oss!



Mossholmens Marina Tel. 0304-67 52 55
www.mossholmen.se

FAETON

Agent & importör Curatech AB
Tel. 0322-63 95 40, 070-777 57 07
faeton@curatech.se, www.faeton.se

TK-TRAILERN

Vi har 26 olika BT totalvikter och 18 modeller BV lastvikter.



BÅTTRAILER från 500 kg till 3 500 kg
BÅTVAGNAR från 400 kg till 4 000 kg

TK Trailer AB

Tel 0142-519 90 • Mobil 0708-89 72 09

För
ytterligare
modeller och mer
utförlig information:
www.tktrailer.se
eller ring för
broschyr.

Husbåt säljes

Exklusiv och väldisponerad
husbåt – flytande fritidshus
i samma objekt!

På nedre plan finns toalett
med dusch, kök, sällskapsdel
med bäddsoffa, två sovrum (ett med dubbelbädd, ett med två enkel-
sängar). Totalt sex sovplatser. "Ovanvåningen" har ett inglasat rum
samt solterrass utomhus. Husbåten drivs med 2 st Yamaha fyrtakts-
motorer (2 x 25 hk). Fjärrmanövrerat ankarspel i för och akter.

Husbåten finns idag i Jönköpings län, men kan med lastbilstran-
sport flyttas till annan plats.

För ytterligare information och en utförlig teknisk specifikation
besök hemsidan husbat.finns.nu





**KVALITETS
TILLBEHÖR
TILL BÅT OCH
BESÄTTNING**

boatbits.se

Båtkapell

Ballad
Dixie 27, 32
Beason 24, 31, 36
Compis 28, 33, 97
Scanmar 31, 33, 345, 35, 40

Kapellrör
och beslag
i rostfritt!

BecoTech AB

Tel. 054-85 08 20 · Fax 054-85 15 65
www.becotech.se

NY DEKOR TILL BÅTEN?

Handla enkelt i webshop & få dekalen i brevlådan.

www.LRdesign.se

100-talet typsnitt att välja mellan, vi har även stripes!

**Begagnade
utombordsdelar**



**KÖPER
SERVERAR
SÄLJER**
**VÄNERNES
MARINCENTER**
Tel. 0501-513 20
**ÖPPET:
Måndag-fredag
9.00-18.00**



Dålig kontakt och dålig klämkraft.
Oförtänt - kommer att ärga.



Fyra anslutningar i en. Lågt spän-
ningsfall och överträffad livslängd.

Skyllermarks

www.skyllermarks.se

Motorbåt?

**Då lönar det sig
att besöka oss!**

**Vi har motorerna
& tillbehören!**

www.usaonline.se

Tel. 0523-40046
www.rixo.se
RIXÖ-bryggan

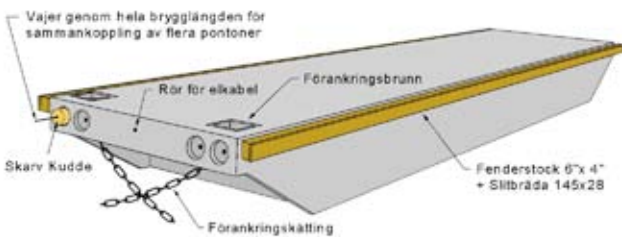

Vi tillverkar och installerar Flytbryggor för småbåtshamnar.

Handla direkt från fabriken till fabrikspriser

www.balstaslaepet.se Tel: 0171 - 68 80 88

BÅLSTA SLÄPET

Nyhet

Nu även båttrailer &
båtvagnar för segelbåtar



Båtslipar 0-2 000 kg

BÅT & TRAILER
www.batochtrailer.se

Vi har vagnar från
400kg till 5000kg

www.batochtrailer.se



ÅF sökes Ö & V-kust



Utställning/butik
Svensborgsvägen 1
Huddinge
08 711 26 35

Filial
Bromma Flygplats Grind B
Bällstavägen, Bromma



T4.200

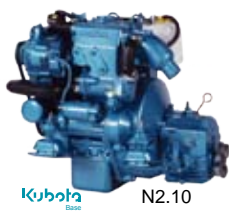

Kubota N2.10

nannidiesel

energy in blue

7-350 hk
diesel / hybrid
axel / drev
robusta
pålitliga
långlivade



18W-Marine



nannidiesel H4.150
HYBRID

Michigan
Wheel
Corporation

brons
propellrar



PSS

vattensmorda
tätningar



GENTA

elastiska
kopplingar



aquadrive
lubrication system

trycklager
CV-axlar



R & D

flexibla
kopplingar



M

effektiv
ljudisolering

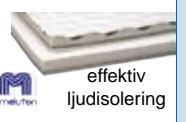

CENTERLINE

Eriksbergsvägen 30, box 216, 734 25 Hallstahammar

0220-150 40

info@centerline.se



POLY ROPES[®]
YACHTING
of Sweden

Lär dig splitsa på
www.poly.se

FÅNGA BOJEN!
"KIM GRIP"



Fråga din marinhandlare

Tillverkare
Lindsundets Marina
info@lmhb.se

DÄCKSGENOMFÖRING FÖR KABLAR "CABLEPORT"
Patent



Finns på tusentals båtdeck och i de flesta båtutrustningsaffärerna

ELVABRO AB
Monteringstips på
www.elvabro.se

DACO FLYTBRYGGOR



"Kraftigaste bryggan på marknaden!"
...oberoende av vattenståndet!
...leveranser över hela landet!

DACO FLYTBRYGGOR OCH TILLBEHÖR
Ring oss på 0910-723100

Återförsäljare:
Ronneby, Växjö - Brygg och Skärgårdstjänst 070-5160707
Stockholm - Boj-Jobb 073-2627950

DACO AB
Skellefteå
Tel 0910-723100
Fax 0910-723220
www.daco.se
info@daco.se

Vattentäta fodral till



iPad, iPhone, iPod mobiltelefoner

www.soltek.se

LED
butiken.se

Energieffektiv belysning

Nya produkter!

PRISSÄNKNING

LEDbutiken.se
0709-900825

ANKARSPEL
ca 5 000 st sålda sedan starten för 27 år sedan!



Miljöväntligt!
Blyfri lina

ANCHORMATIC

• Full kontroll från styrplatsen
• Inga onda ryggar
• Ingen smuts i båten
• Kompakt och enkel installation
• Vikt endast 19 kg inklusive band
• Fjärrstyrd frikoppling
• Möjlighet till radiostyrning
• För alla segel- och motorbåtar upp till 15 ton

Pettersbergsvägen 18B
129 40 HÄGERSTEN
Tel: 08-88 50 50
mobil: 070-774 88 88
mail: info@anchor.se

www.anchor.se



HENRICSSONS BÅTKAPELL AB
f.d. Båtkapellspecialisten Henrics Product AB etabl. 1967

Postadress: Box 111, 517 23 Bollebygd
Besök oss på: Ängvägen 3, 517 34 Bollebygd
Telefon: 033-28 44 60, Mobil: 0705-36 09 06

www.henricssonsbåtkapell.se • batkapellspecialisten@telia.com

BÅTKAPELL BL A TILL:
ALBIN 23, 25std, 25stor, 30. ADEC 530, 540, 620, 700, ASKELADDEN, COMET, DRACO, MONARK/CRESCENT, FJORD, FLIPPER 470GT, 510HT, 535HT, 570/575HT, 620HT, 640HT, 700HT, HANTO, HENÅJULLAR, JODA TUR 24, 27/8100, JOFA PASSBÅT, 435HT, 485HT, 555HT. KMW, MAREX, MASTER, MAXIM, MELLANBLEKA, FISKEBLEKA, NORA 20DC, NIMO 22, NIMBUS 26, 2600, 800, 3000. OCKELBO flesta mod. ORRSKÄR 27, POLAR 17, 20, 22, 29. RANA 16, 18, 22. RISÖR, RYDS HAJEN, TUMLAREN, CAMPING, 560HT, 520ST, 530DC, RÅNÄSJULLE, SAFIR CABIN, SAGA 20, 24, 25, 27, 7000. SCAND, SELCO. SKILSÖ 23. TERHI 520, UTTERN 495HT, 520HT, 520DC, 560HT, 630/690HT, 5000HT, 5500DC, 6300HT. WINDY. WIRBOSNIPAN, WINGA cabin, 25, 30, 78, 87. YAMARIN 6110, ÖRNVIK 481HT, 500sport, 510cabin, 530, 550, 660. m fl.

Flertalet mallar även till segelbåtar bl a Albin, Maxi, Omega.

Vi har många, många fler! Allt är inte uppräknat. Flertalet är av vår originaltillverkning. Vi har många norska originalkapell. Kontakta oss och fråga om vi har till just er båt.

KAPELLKUNDER ERHÅLLER UTAN KOSTNAD:
KAPELLSKYDDSPÅSE SAMT SKYDDSDUK.

Erlandson Trade AB

Båttillbehör
Ädelträ, Teak, Mahogny, Ek
och Ramin. Plywood i Teak,
Mahogny, Körbsbär och Valnöt.

www.erlandson-trade.se

**Svenska
Båtskolan**

www.batskolan.se

**DYNOR
&
KAPELL**

SY SJÄLV!

Vi har allt Du behöver till
**Kapell - Bågar
Dynor - Mattor
Skrovbeklädnad**

**ÖSTERSJÖ
KOMPANIET**

Ny adress: Industrig. 3, 112 46 Stockholm

Tel. 08-31 24 20

www.ostersjokompaniet.se



**Vi levererar epoxi till reparation,
konstruktion och produktion**

Kontakta oss för köp eller besked om närmaste återförsäljare

NM BÅTEPOXI

epotex
säljservice ab

Tel: 08-609 00 50

www.epotex.se

NILS MALMGREN AB

Tel: 0303-936 10

www.batepoxi.se

D-Cruiser 570

**K-värden**

Komfort, kvalitet, karaktär och körglädje. Gemensamma nämnare
för alla fritidsbåtar från Sandström.

Sandström

www.sandstrombatar.se

Bra, snabbt & billigt marint ljud till din båt!

erå pris: 2890,-
**Marinpaket 2
1995,-**

1st LTC CDD - 1060, CD/MP3/USB/AUX/FM +
1 par Zachry M602 6,5" marinhögtalare

Ljudia
www.Ljudia.com

Sole Diesel

Motor	Cyl./hk	Backslag	Utväxling	Pris	Powered by:
Mini-17	2 cyl. 16 hk	TMC-40	2:1-2,6:1	52.500,-	
Mini-29	3 cyl. 27 hk	TMC-40	2:1-2,6:1	60.500,-	
Mini-33	3 cyl. 32 hk	TMC-40	2:1	69.500,-	
Mini-44	4 cyl. 42 hk	TMC-60	2:1-2,5:1	79.500,-	
Mini-55	4 cyl. 52 hk	TMC-60	2:1-2,5:1	89.900,-	
Mini-62	4 cyl. 59 hk	TMC-60	2:1	95.600,-	
Mini-74	4 cyl. 65 hk	SMI	2:1	112.800,-	



Samtliga motorer finns med adaptersats för Volvo Penta segelbåtsdrev.

Andra motorstorlekar och backslag på förfrågan.

Nyhet!! Nu med 110 A generator som tillval (ej Mini-17).

För mer information och återförsäljare, gå in på vår hemsida www.dieselpowersweden.se

Diesel Power

Södra Långebergsgatan 26 B, 421 32 Västra Frölunda, Tel: 031-748 62 00

**LIKA BRA SOM DE BÄSTA,
MEN BILLIGARE!**

KALMAR BÅTMÄSSA

FLYTANDE MÄSSA I KALMAR GÄSTHAMN | 27-29 MAJ 2011

NYA BÅTAR | BEGAGNAT | TILLBEHÖR | UPPVISNINGAR | FÖRELÄSNINGAR
TÄVLINGAR | PROVA-PÅ-AKTIVITETER | MAT & DRICK | UNDERHÅLLNING

FREDAG 27 MAJ | KL. 12-19 LÖRDAG 28 MAJ | KL. 10-16
SÖNDAG 29 MAJ | KL. 10-16

- ◀ Fredag kl. 18.00 | Festlig invigning
- ◀ Försäljning av nya och begagnade båtar
- ◀ Sjöräddningssällskapet och Kustbevakningen deltar
- ◀ Mat & dryck i gästhamnens alla restauranger
- ◀ Dans och musikunderhållning
- ◀ Prova-på-aktiviteter
- ◀ Föreläsningar
- ◀ Tävlingar
- ◀ Seglingsregatta
- ◀ Barn bygger kanot & tävlar
- ◀ Linnéuniversitetets fartygssimulator
- ◀ Tur med Kalmarflundran varje timme

FRI ENTRÉ!

Se hela programmet på
www.kalmar.com/batmassa

N57°01'38 E16°26'46

KALMAR BÅTMÄSSA | KALMAR GÄSTHAMN | www.kalmar.com/batmassa

NYHET!



Oceanmaster

KAMAKURA 7x50
Ny marinkikare
med inbyggd
elektronisk
kompass

Kamakura
www.kamakura.se

Håll koll...

...på din båt i sommar!



TILLVERKAD
I SVERIGE

GPS-larm som får
plats i din utombordare



redKnows
BÄST

I TEST

Praktiskt Båtagande,
nr. 12 2010

redKnows MiniFinder - ger rabatt på din försäkring!

www.redknows.se



Sjökort
Marinelektronik
Litteratur

www.nautic.se/webshop

NAUTIC

Klangfärgsgatan 16
426 52 Västra Frölunda

TVÄTTA DINA SEGEL OCH KAPELL!



Vi utför även
impregnering
och lagning.

Vi erbjuder
förfrankad
tvättsäck!

ROSLAGSTVÄTT

Kunskap och rengöring på djupet

www.roslagstvatt.se

TEL: 0176-155 00 ADRESS: Espladen 28, 761 45 Norrtälje

REN TVÄTT AB

KAPELLTVÄTT • MÖGELBORTTAGNING
IMPREGNERING • LAGNING

Kapell	5-10 m ²	1 750:-	större + 100:-/m ²
Sprayhood	från	1 000:-	
Förtält	från	2 950:-	
Segel		80:-/m ²	
Rutbyte	från	400:-	
Dragkedjor	från	400:-	
Sömnad		500:-/timmen	

Nyttillverkning från 1 000:-/m²

Priserna gäller inkl. moms och material, exkl. frakt.
Gå in på vår hemsida www.rentvatt.com, för beställning av
förbetald fraktsäck eller ring 08-28 85 34 för mer information.

Grindstuvägen 40 • 167 33 Bromma
Tel/Fax: 08-28 85 34

info@rentvatt.com • www.rentvatt.com

Skyllermarks

Kraft kräver kvalitet.

Visst vill du veta att strömmen räcker till en natt till
och att laddningen fungerar som den ska?

Skyllermarks batteriövervakningsinstrument visar **samtidigt** elsystemets
spänning och hur mycket ström som flödar in eller ut ur batteribanken!

Optimera laddning och förbrukning och förläng livslängden på din batteribank.

Full koll som ger dig lugn och ro i sommar!

200 A
999 Ah



Hitta närmaste återförsäljare på
www.skyllermarks.se

**BRYGGNUMMER
SKYLTA**
i aluminium eller plast
Standardstorlek 60 x 100mm
Flera färg/-storlekskombinationer
Fyra hål ingår. Lågt pris! Snabb lev.
info@aspenasindustrier.com
0706-44 45 40, 0302-153 18

Glöm inte att
tvätta kapellet!

018-10 05 15
info@noreenstextilvard.se
Vaksalagatan 32, Uppsala



Hur du än ser det **BÄTTRE FINNS INTE!**
– FRÅGA NÅN SOM REDAN HAR ETT!

SPARC: sparskärskivor
Skivning 100 gr kostnadsfritt
Säkerhetsfällor, garanti

Flera olika modeller för båtar upp till 25 ton.
Fjärrstyrning med radiokontroll.
Två hastigheter.
Barnsäkra manöverpaneler.
Kontrollerat 10 till
3 års garanti.

Lite Speed tillaggt vid behov
vid behov. Skickat av
förskingningen i båtar.

Är du lagad för
färdigen. Två
manöver och kontrollpaneler
i båtar.

20 Års garanti mot
manöver och båt motorer.

Trykta i båtens
första motorpanelen.

Lite speed tillaggt
vid behov.

Säkerhetsfällor
vid behov.

BANDANKARSPEL

Jämför inte en ny WM-vinsch PC-serien som du jämför diskmedel.
När det gäller kvalitet accepterar vi nämligen bara en nivå – den högsta.
WM lyckades med det omöjliga. Först i världen med SPARC™
Därför finns det många goda skäl att välja WM PC-serien.
WM-känslan, det är att ha fullständig kontroll när man ankrar.

WM
Fågellövågen 18 • Rik S, Ingå 24 • 145 53 Båstad • Tel 08 711 12 22 • Fax 08 711 47 30 • www.vinsch.se

originalet
Y·BOMMEN
BRYGGSYSTEM

**FÖRSÄLJNING:
DYK &
BRYGGMONTAGE AB**
Tel: 0705-10 31 35 • www.ybom.se

ÖRLOGSSTADEN KARLSKRONA

Välkommen till
ett levande världsarv
SLÅ REP MED OSS!

Repslagarbanan
www.repslagarna.se

You name it
we cover it!

C

Cover Up Kapellmakeri
08 - 571 51 670
www.coverup.se

Din web-shop för Båttillbehör och Marin konfektion

www.skeppamarin.se

Kunskap, kvalitet, personlig service i butik sedan 1894

TELEFON:
011-21 14 20

ADRESS:
Skeppareg. 2, 602 27 Norrköping

ÖPPETTIDER:
vardagar 9-18 lördagar 10-14

**SKEPPA
MARIN**

www.yourex.se

På vår webbplats hittar du det mesta inom bilelektriska, diesel- och marinreservdelar.
Vi säljer våra produkter över hela landet via bilelektriker, reservdelsbutiker
och auktoriserade verkstäder.

Vi lagerför även **Valeo** original

YOUREX
BILELEKTRISKA RESERVDELAR

Tel 08-735 81 60 • Fax 08-27 87 67 • www.yourex.se

**Decking for the
future**

Lägg mindre tid på
underhåll och mer tid
på att njuta av din båt.

FLEXITEEK

www.flexiteek.com • info@flexiteek.com • Tel: 0223 - 100 00

Propellrar!

För bästa prestanda och lägsta
bensinförbrukning, byt till rostfri propeller.

Reparerar & Säljer – Nytt & Renoverat
STÅL, ALUMINIUM, BRONS
Vi reparerar även skäddor.

Kontakta oss så hjälper vi dig.

www.propellertrim.se

Propeller Trim

Mälarvarvsbacken 14, 117 33 Stockholm. Tel: 08-669 01 05

ALUCRAFT

Besök vår hemsida för information om våra olika modeller
www.alucraft.se



Ordföranden har ordet

Svenska Båtunionen arbetar inom flera olika områden för att främja svenskt båtliv. Maila gärna till ordforande@batunionen.com om du vill kommentera Bengt Gärdes krönika, privat eller i tidningen.

Mer kompetens i SBU

Först vill jag tacka alla som bidragit till del gångna årets verksamhet och även för det fina arbete som utförts av de personer som nu valt att lämna Unionsstyrelsen.

Samtidigt vill jag välkomna dem som nu invalts i styrelsen för första gången.

Det känns särskilt inspirerande att SBU nu har lyckats att välja in två kompetenta kvinnor i Unionsstyrelsen, varav SBU därmed även fått en ny ungdomsansvarig. Jag får även tacka för förtroendet efter att ha blivit omvald som SBU:s ordförande för en kommande tvåårsperiod. Jag hoppas att det beror på att vi faktiskt utträttat något gott. Till sammans har vi ju börjat skapa och utveckla "det goda båtlivet". Det känns alltid tryggt att känna stödet från en fungerande Unionsstyrelse.

Vi kommer nu att få en bra balans i Unionsstyrelsen och även kunna lyfta fram för båtli-



Fr. v. Carina Nylander, Västerbottens Båtförbund, Bengt Gärde, ordförande SBU, Gitte Borglin, Skånes Båtförbund.

vet nya frågor.

Många för SBU spännande och utmanade frågor/arrangemang ligger och väntar på oss. Den som följer debatten kommer att notera allt som sker framöver.

Styrelsen fick ett klart besked av Båtriksdagen att fortsätta de förutsättningslösa diskussionerna med seglarna. Om allt går som planerat kommer vi att under hösten kunna presentera ett mer fullödigt material/information

om vad ett sammangående på alla nivåer kommer att kunna medföra. Sannolikt en spännande utmaning för oss alla.

Jag hoppas verkligen att diskussionen om tankarna på ett sammangående nu är igång ute i klubbarna.

Så dagas nu sjösättning i hela landet, det är härligt. Jag hoppas att alla ser över sina rutiner så arbetet sker så friktionsfritt som möjligt och utan olyckor.

Det gäller att i tid underhålla och besiktiga de olika anläggningarna som finns på klubben. Klubbar och förbund bör även i övrigt se över sin verksamhet så att kommunernas miljökontor inte bara gör oanmälda besök och kontroller på klubbar med dryga räkningar som följd för ett jobb som inte var beställt eller önskvärt.

Väl mött på Lidingö runt, en härlig start på seglingssäsongen!

Bästa Båthälsningar
Bengt Gärde

Swedbank

Är det dags att köpa ny båt eller renovera den du har?

Vi hjälper dig gärna med goda råd och bra villkor för finansiering oavsett om du drömmer om en ny båt eller behöver renovera den du har. Kom in så berättar vi om vårt båtlån eller läs mer på swedbank.se

Båtklubbserbjudande för båtklubbar
Läs mer på batunionen.com/swedbank



SBU-redaktör Anne

Anne Adre-Isaksson är journalist med flerårig erfarenhet från dags- och fackpress. Sedan 1998 arbetar hon som frilansjournalist och skriver bland annat mycket om skärgård och båtliv. Anne bor i Östhammar i norra Roslagen och sitter med i styrelsen för Östhammars Segelsällskap. Där har familjen också sin båt, en Krabat 740 motorbåt. Maila till Anne.Adre@batliv.se.



Frida och Karolin Eklund från Norrtälje Segelsällskap tar emot Roslagens Båtförbunds ungdomsledarstipendium på 5 000 kr av Göran Lodin, ungdomsansvarig i Öregrundss Båtklubb.

BÅTDAG I ROSLAGEN

ETT 50-TAL DELTAGARE FRÅN elva klubbar fanns på plats vid Roslagens Båtförbunds Båtdag i Grisslehamn i mars. Det uppstod vissa svårigheter att välja sekreterare och valberedning. Till slut erbjöd sig Sebastian Glan från Östhammars Segelsällskap att bli sekreterare, vilket mottogs med applåder. Mats Lejmyr från Bergshamra båtklubb valdes som suppleant.



Mötesdeltagarna på Båtdagen i mars.

Det var betydligt större svårigheter att lösa frågan med valberedning och mötet fick ajourneras till efter lunch då Håkan Wahlgren från Öregrundss BK och Erik Bohlin från Hallsta BK kunde väljas. Båtdagen gav sedan i uppdrag åt Östhammars Segelsällskaps representant att ta fram ytterligare en ledamot till valberedningen.

RBF:s vision är "Ett levande båtliv i Roslagen" och i linje med det fanns Hans-Lennart Ohlsson från Sjöhistoriska museet på plats och höll en mycket uppskattad och humoristisk föreläsning om våra svenska kanaler ur ett historiskt perspektiv. Johan Axiö, regionchef på Sjöfartsverkets infrastrukturavdelning, berättade sedan om farleder ur olika perspektiv.

Representanter från EU-projektet Act4myBalticSea, som drivs av Norrtälje och Östhammars kommuner tillsammans med samarbetspartners i Finland och Estland, berättade om projektet, som pågår fram till 2012. Det finansieras till 75 procent av EU och 25 procent av de deltagande kommunerna.

Roslagens Båtförbunds ungdomsledarstipendium på 5 000 kr delades också ut under båtdagen. Den eller de som får stipendiet ska ha egen god erfarenhet av båtliv, kunskap om regler och innebörden av gott sjömanskap och utmärkt sig genom att på ett föredömligt sätt i teori och praktik överfört detta till ungdomar. Något som systerarna Frida och Karolin Eklund från Norrtälje Segelsällskap uppfyllde med råge.

Text & foto: Anne Adre-Isaksson

 **International.**
yachtpaint.com

Our World is Water

Toplac håller längre.



Toplac är baserad på modern teknologi med förstklassiga UV filter. Det innebär att glansen, som redan från början är överlägset hög, håller betydligt mycket längre jämfört med dagens traditionella lackfärger. Toplac finns i ett brett urval djupt glänsande kulörer. Men glans och kulör är inte allt. Toplac har också speciella egenskaper som gör att lacken flyter ut till en jämn och slät yta när du stryker på den med pensel, risken för rinningar är väldigt liten. Resultatet blir nästan som vid sprutmålning. Inte undra på att Toplac varit så överlägsen genom åren.

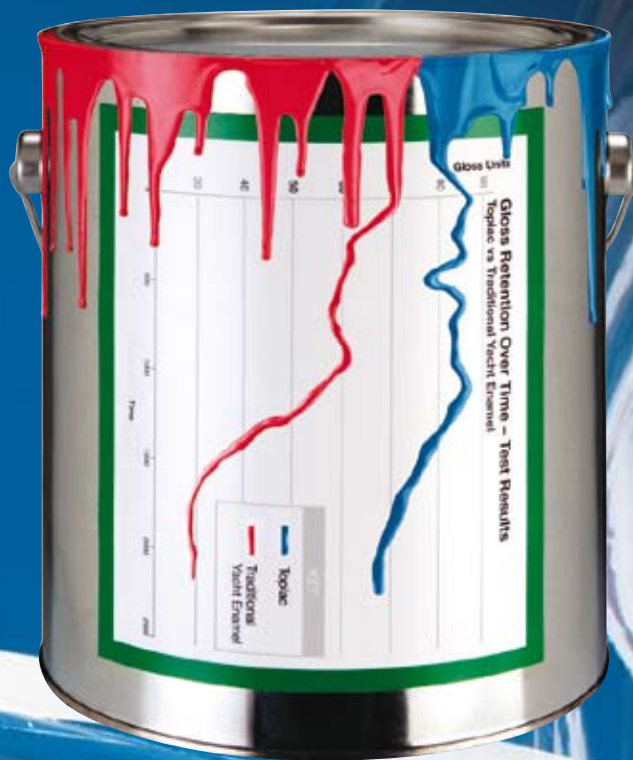

 International® the AkzoNobel logo and all products mentioned are trademarks of, or licensed to, AkzoNobel. © Akzo Nobel N.V. 2011.

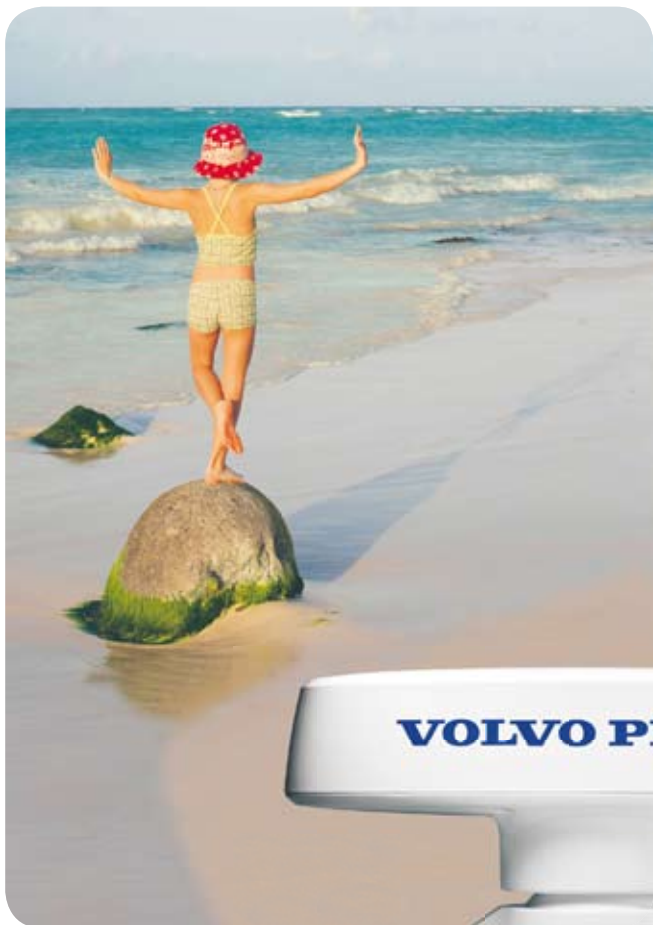

KONSTEN ATT STÅ STILL

Strunta i ström och vind! **Dynamic Positioning System** håller din båt mer eller mindre helt stilla. En helt perfekt funktion när du förbereder tilläggning, väntar vid båtmacken med mera. Du aktiverar funktionen med en knapptryckning på din Volvo Penta IPS joystick. Allt för att göra båtlivet lite enklare.

**VOLVO
PENTA**

www.volvopenta.se



ETT ENKLARE BÅTLIV



Här syns både båtklubbens hus och båtarna (klubbhuset är villan mitt i bilden). De gamla fasta bryggorna förlängs och ersätts med flytbryggor och Y-bommar. Gästhavnen blir ombyggd efter sommarsäsongen i höst eller nästa vår. Foto: Perry Nordeng. Copyright Ystads kommun.

NYA BRYGGOR I YSTADS SMÅBÅTSHAMN

YSTAD ÄR EN AV SKÅNES gemytliga städer, som dessutom har ett bra läge för alla båtturister. Nu ska Ystad bli ännu bättre för båtfolket när Ystad Marina, väster om handelshavnen, byggs om.

Nu gör Ystad kommun en satsning på båtlivet i denna sydliga stad. De befintliga bryggorna rivs och en ny småbåtshamn byggs upp i etapper, varav den första består av tre nya flytbryggor med Y-bommar, en ny fast brygga, i- och avlastningsbrygga, jolleramp och renovering av slipen. Arbetena är redan igång och ska vara klara i juni i år.

För båtlivet i Ystad är detta en rejäl satsning på totalt 8,8 Mkr. Ystads Segelsällskap är med i den arbetsgrupp som har bildats och som ska ge kommunen tips och råd om hur hamnen bör utformas.

Ystads gästhamn har cirka 60 gästplatser och ett hamndjup på 2–3 m. I hamnen finns tillgång till Internet, tvättmaskin, torktumlare, dusch, toa, drivmedel, latrintömningsmöjlighet m m. Här finns även färjor till Bornholm och en skeppshandel.

Kåseberga hamn, som ligger cirka två mil öster om Ystad, blev också nyligen ombyggd med omgjuten kajkant i hela hamnen. Även den tillhör Ystads kommun.



FUNKTIONÄRSTRÄFF I BLEKINGE

BLEKINGE BF HADE FUNKTIONÄRSTRÄFF 26 mars i Gula Huset, Jernavik. Rubrikerna var miljö, besiktning, BAS-M samtidigt som ungdomskommittén hade planeringsmöte.

Ett 30-tal hade hörsammat inbjudan. Jenny Hertzmann, Listerby, och Kenneth Gyllensting, Karlskrona kommun, informerade om Blekinge Arkipelag och Biosfärområdet samt om kommande verksamheter. Dan Tilander, Håll Sverige Rent, och Otto Ingesson, Trossö Recond, informerade om båtbotentvättar i allmänhet och den som ska installeras i Karlskrona i synnerhet. Deltagarna välkomnade den möjlighet som nu kommer att finnas och snart även installeras i Hällevik. Spolplatta för båtar planeras i Vaggaviken och hos Pukaviks BK.

I övrigt ventilerades säkerhetsbesiktning och det administrativa datorsystemet BAS-M och BAS-K. Meddelades att man kan få meddelande på mobilen, när det är dags att tvätta båtbotten via det så kallade Havstulpanprojektet hos HSR genom att anmäla sitt intresse på

www.hsr.se/havstulpanvarning

Lars Erik Blomqvist, Blekinge Båtförbund



Fr. v. kommunalrådet Ulrika Liljeberg, gatu- och båtchef Olle Oskarsson och ordförande i utskottet samhällsbyggnad Anne-Lie Stenberg tar första spadtaget vid kajen i Leksand. Foto: Christer Klockarås

KAJ I LEKSAND RUSTAS FÖR 21 MKR

I LEKSAND SKA KAJOMRÅDET rustas upp ordentligt. Totalt satsas 21 Mkr på arbetet, som startade i slutet av mars.

– Vi ska skapa ett attraktivt område härnere, säger Leksands gatu- och båtchef Olle Oskarsson till Dalarnas Tidningar.

I planerna ingår att göra ett attraktivt område för båtlivet. Området ska rustas upp i allmänhet och en ny gästbrygga ska byggas.

För att öka ruljansen vill kommunen gärna se en båtmack vid kajområdet och göra området mer tillgängligt för alla som vill promenera invid vattnet. Bland annat ska ett sex meter brett trädäck byggas ned till båtclubbens område.

Av de totalt 21 Mkr som projektet kostar bidrar EU med 4,5 Mkr.



ALLEGROKLUBBEN SÖKER MEDLEMMAR

ALLEGROKLUBBEN HAR CIRKA 230 medlemmar, men ett stort antal Allegroägare är ännu inte medlemmar och känner kanske inte ens till klubbens existens.

– Allegroklubben är öppen för alla ägare till Allegro- och Adagio-båtar och andra som uppskattar dessa sjösäkra båtar. Vi vill hälsa nya medlemmar välkomna i gemenskapen, säger Hans-Roland Lindgren från Allegroklubben.

Allegroklubben har varit verksam sedan mitten på 1970-talet och ger ut medlemstidningen Allegronytt fyra gånger per år. I tidningen kan man läsa om medlemmarnas långfärder, erfarenheter, tips och förslag till förbättringar av båtarna, information om medlems- och informationsträffar, studiebesök med mera.

– Alla Allegronytt som producerats är tillgängliga på vår hemsida och vår tipsbok som innehåller ett stort antal tips och råd finns också där förutom i tryckt form. Klubben har också en teknisk kommitté som svarar på medlemmarnas frågor om Allegro och Adagiobåtarna.

www.allegroklubben.se



Pantaenius – Skadereglering snabb som brandkåren

- Inga åldersavskrivningar
- Fast försäkringsvärde

www.pantaenius.se/insider

Läs hela artikeln på webben.

PANTAENIUS
Specialist på båtförsäkringar

Tyskland · Storbritannien · Monaco · Danmark
Österrike · Spanien · Sverige · USA

Malmö · Tel. +46-40-20 66 60

INGEN KAN AIS BÄTTRE

WWW.TRUEHEADING.SE

**ANDRA KAN LITE OM ALLT -
VI KAN ALLT OM AIS**

Visste Du att
**CTRX Carbon är den mest sålda
AIS Klass B transpondern?**

PRESSTOPP!

**Ny satellitkompass från
True Heading!!**
Nya Vector Carbon gör att Du ALLTID får:

- * 35-40% bättre autopilot!
- * 100% korrekt radaroverlay, 100% av tiden!
- * 100% korrekta trails i radar, 100% av tiden!
- * 100% korrekt kompasskurs, 100% av tiden!
- * 100% bättre funktioner som är kompassberoende!

 VENDEVÄGEN 90
182 32 DANDERYD
SWEDEN

 TEL. +46-8-622 26 60
WWW.TRUEHEADING.SE
INFO@TRUEHEADING.SE

DISTRIBUTÖR AV:

CamNav



Eie Gillheim (t. v.) delar ut förtjänsttecken till Magnus Thele.

NY ORDFÖRANDE I MÄLARENS BÅTFÖRBUND

EFTER ELVA ÅR AVTACKADES Magnus Thele som förbundsordförande för Mälarens Båtförbund. Men han lämnar inte förbundsstyrelsen utan placerar sig och sitt stora kunskande på en ledamotsplats. Till ny ordförande valdes Lennart Clarstedt, med erfarenhet både från både landstingspolitik och segelbåt.

I samband med båt dagen fick Magnus SBU:s förtjänsttecken och hans hustru Anneli fick en stor blombukett för att hon "lånat" ut honom så länge. Detta utdelades med några fyndiga ord av förtjänstteckenskommitténs och tillika ordförande i Arboga Båtklubb, Eie Gillheim. Två vackra damer uppvaktade med de obligatoriska blommorna samt en "antik" syftkompass som ett tack från MBF.

Mälarens BF:s Båt dag 2011, som arrangerades av Eskilstunas Motorbåtsklubb på Vilsta Sporthotell i Eskilstuna blev trots få deltagare ett väldigt lyckat arrangemang både mötet och dansen på kvällen.

En fråga som dryftades på mötet var den alltmer minskade närvaron på arrangemang. Det verkar som detta är en trend över hela Sverige. Dock hade ingen deltagare något bra tips hur vi ska öka närvaron. En idé var att styrelsen för MBF åker ut på klubbarnas aktiviteter för att på detta sätt kanske får upp intresset hos medlemmarna.

Uno Karlsson, Förbundssekreterare MBF

Lennart Clarstedt, ny ordförande i Mälarens BF.

ÅRSMÖTE HOS ÖSTRA VÄNERNS BF

ÅRSMÖTET MED ÖSTRA VÄNERNS BÅTFÖRBUND genomfördes 26 mars på kafé Fyren i Spikens hamn vid Väneren och arrangerades av Spikens Båtsällskap. I årsmötet deltog ett 30-tal delegater från 13 av förbundets 18 medlemsklubbar.

Riksdagsman Holger Gustafsson (KD), ordförande i Spikens Båtsällskap, född och uppvuxen i Spiken, hälsade välkomna och orienterade om Vänerens största fiskehamn och båtsällskapets historia och utveckling. Spikens hamn har de senaste åren utvecklats till en mycket trevlig hamn för såväl båtsällskapets medlemmar som gästande båtar med möjligheter att handla fisk, huvudsakligen fångad i Väneren, och en mycket bra restaurang och kafé. Det finns även möjlighet att proviantera i hamnens butik.

Efter årsmötesförhandlingar, där styrelsen fick två nya medlemmar, diskuterades bland annat ett eventuellt samgående med Svenska Seglarförbundet (SSF). Samtliga närvarande klubbar sade sig vara positiva till ett samgående med SSF trots att konsekvenserna ännu inte är kända.

Under mötet beslutades bland annat om inköp av två hjärtstartare vilka ska doneras till SSRS stationer på Källandsö och Mariestad.

Förbundets förtjänstplakett tilldelades Kay Johansson, Blombergss Båtsällskap, Gunnar Mathiason och Leif Fredriksson, Östra Vänerns Båtförbunds styrelse för förtjänstfullt arbete inom båtsporten. Mötet avslutades med en superb lunch i restaurang Sjöboden.

Carl R. Hellström, Förbundsordförande



Arbetet med sugtömningsanläggningen är i full gång.

SUGTÖMNINGSANLÄGGNINGAR PÅ MÄLARÖARNA

TRE BÅTKLUBBAR OCH EN MARINA PÅ MÄLARÖARNA vill bidra till en god vattenkvalité i östra Mälaren genom att installera sugtömningsanläggningar för tömning av fritidsbåtarnas septiktankar. Genomförandet har skett med aktivt stöd från Ekerö kommun, som bistått med ansökan om så kallade LOVA-pengar. Klubbarna och marinan fick i december 2010 medel för detta som ett finansieringsstöd.

Projektet, som är ett samarbetsprojekt mellan Jungfrusunds marina AB, Ekerö Båtklubb (EBK), Båtklubben Färingarna (BKF), Stockholms Segelsällskap i Rastaholm (SSS) och Ekerö kommun, påbörjades hösten 2010.



Mycket måste grävas.

Ansvariga inom båtklubbarna och marinan har gjort undersökningar om marknaden för sugtömningspumpar genom besök på båtmässor, studiebesök och telefonkonversationer med marinor där sugtömningsstationer har installerats.

Under oktober och november har BKF röjt undan sly och träd, utfört grävningssarbeten samt lagt ned slang och elkabel. EBK har också genom arbete av medlemmar och på entreprenörbasis planerat för anläggningen samt utfört grävning och nedläggning av rör för avlopp och kablar mellan den plats där terminalen ska placeras och det kommunala avloppet. Även marinan har utfört schaktning och rörläggning till en ny pumpgrop. SSS har inför den planerade installationen provisoriskt monterat och testat utrustningen som fungerar väl.

Samarbetet mellan kommunen och båtklubbarna/marinan har förstärkts. Båtklubbarna och marinan påpekar att de är mycket positiva till vattenvårdsprojektet och till att arbeta för att förbättra vattenkvaliteten i Mälaren och Östersjön. Arbetet har initierat diskussioner om andra miljöfrågor i samband med båtlivet, bland annat rutiner vid torsättning av båtarna. Önskemål om att projektet även ska omfatta båtbotentvättar har framförts.

Installation av sugtömningsstationerna planeras till våren 2011 i syfte att dessa ska vara i drift vid båtsäsongens början. Antalet sugtömningsstationer per år kommer att mätas. En utvärdering ska göras årligen, för att visa på förändring i antalet tömningar per år och dess miljöeffekt.

Båtklubbarna/marinan fortsätter informera om sugtömningsstationerna på hemsidorna, vid kommande årsmöten och i samband med installationerna. Medlemmarna ska erbjudas demonstration och möjlighet att prova på att använda terminalen. Skyltar kommer att sättas upp vid anläggningen och klubbstugorna. Medlemmarna kommer på lämpligt sätt informeras om hur man kan utföra installation av den utrustning som behövs för att kunna sugtömma båtens latrintank. Information finns även på kommunens hemsida och i Gästhamnsguiden. Allmänheten får information genom lokaltidningen och övriga båtklubbar genom Ekerö Båtråd.

Jan-Ingvar Lindström, Ekerö Båtklubb

Passion för perfektion.



AMT 185 BR



AMT 185 HT

AMT 200 DC

AMT 170 R

Båtlivet är till för alla! Därför serverar vi det i ett nyckelfärdigt paket. Du som väljer AMT väljer inte bara ett premiummärke som hyllats i pressen. Standardutrustningen inkluderar mycket av det som konkurrenterna bara erbjuder som extrautrustning. Och på akterspeglarna sitter en av marknadens absolut tillförlitligaste kraftpaket - från Suzuki. Se alla våra färdigpackade AMT-paket på vår webbplats!

www.suzukimarin.se



Way of Life!

NSS SPORT



a touch simpler

► **Touch Sensible.** Den perfekta kombinationen av pekskärm, knappsats och lättanvänd vridknapp. Tack vare den här blandningen kan NSS Sport ge dig oöverträffad funktionalitet, med en enkel pekning oavsett sjöförhållandena.

► **Nya NSS Sport** finns i storlekarna: 7", 8", 12". [Läs mer på www.simrad-yachting.se](http://www.simrad-yachting.se)

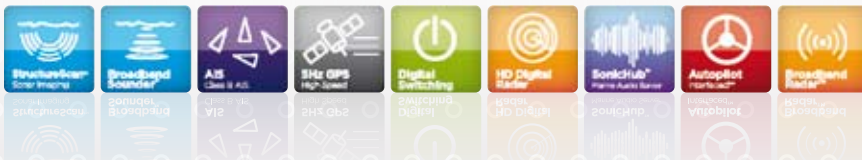

SIMRAD

Drivkraften för båtlivets kvinnor

I SBU:s nationella projekt Kvinnliga förebilder i båtlivet har Linda Lindenau, Stockholm, varit drivmotorn.

Text: Lena Kempén Foto: Molly Stokke

Linda har entusiasmerat övriga deltagare till att utvecklas och driva egna projekt, för att stärka kvinnors roll i båtlivet.

Hur föddes idén till projektet?

– Jag har i mitt tidigare yrke funderat över vad det är som leder till förändring. Jag kom fram till att människor som är engagerade kan åstadkomma mycket och att det är där man ska börja, när man vill förändra eller förbättra något.

– När SBU sökte idéer för att aktivera kvinnor mer inom båtlivet föddes tanken på detta projekt, som jag sedan fick möjlighet att driva. Om människor som är engagerade i en sak får förutsättningar för att låta sitt engagemang växa, så ger det ringar på vattnet. Det är precis det som hänt. Kvinnor i deltagarnas närhet har blivit inspirerade till att själva ta för sig mer inom båtlivet.

Hur har ditt eget båtliv sett ut?

– Som ensamstående mamma kände jag mig skyldig till att ha satt barnen i denna situation, och ville erbjuda dem något bra under sommaren. Jag kom på båt. Som liten hade jag fått segla med min äldre bror och mindes det som något fint. Det sätter sina spår, det man gör när man är liten. Jag köpte en Stortriss, men den blev snabbt utbytt mot allt större båtar. Nu har jag Targa 96:an Tordmulen. Med den seglade mina två barn, en väninna och jag till Kanarieöarna.

– Nästa steg blev seglingskurser för kvinnor i Sverige och Grekland. Den största utmaningen hittills är seglatsen till Antarktis med Milo Dahlman tidigare i år.

Du föreläser bland annat om mod och har skrivit böckerna Kvinnor som vågar och Ta rodret, kvinna! Hur kommer det sig att du vågar så mycket själv?

– Kvinnor som har djärva



Linda Lindenau.

mödrar blir ofta själva djärva. Andra, som farit illa under uppväxten, blir tvingade att hämta upp sina egna resurser och ta för sig. Dit hör jag. Ibland håller kvinnor sig tillbaka med hänvisning till att de är just kvinnor. Men varje individ har rätt att utveckla sig från sina förutsättningar. Jag är ledsen att det tog så lång tid för mig att inse det, för tiden går fort och det finns

mycket jag vill göra.

Som vad, till exempel?

– Tänk att få tillgång till en 60-fots båt och göra världsomseglingar med kompetenta kvinnliga besättningar. Vilken manifestation det skulle vara, säger den, för båtlivet, kanske största kvinnliga förebilden Linda Lindenau.

Information om Lindas kurser finns på www.tarodret.nu



Deltagarna i projektet Kvinnliga förebilder. Foto: Jonas Ekblad.



Vi har ny adress i Danmark

Danske Flydebroer ApS
Hedevigsvej 44, DK-9330 Dronninglund
Tel +45 98 84 31 83
Fax +45 98 84 34 04
Kontakt: j.axen@mail.dk

Stora och små hamnanläggningar

Svenska Flytpontoner har genom åren levererat och tillverkat små och stora brygganläggningar till privatpersoner, båtklubbar och marinor. Besök gärna vår nya hemsida för vidare information:

www.svenskaflytpontoner.se

Flytpontoner i Sverige AB | Box 3463, SE-103 69 Stockholm | Besöksadress: Rö, 762 93 Rimbo
Tel 08-790 30 40 | Fax 08-790 30 41 | www.svenskaflytpontoner.se | info@svenskaflytpontoner.se



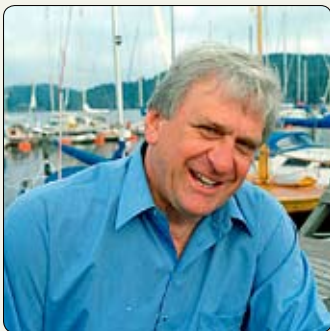

Stefan Edman är biolog, föreläsare och författare till cirka 40 böcker om natur och miljö, bland annat *Västkust, Solvarv, Jorden har feber* och *Matsmart*. Stefan fick 2009 kungamedalj för sina insatser och har nyligen kommit ut med tre "havsböcker": *Kosterhavet – under ytan* på Sveriges första nationalpark under ytan, *Havsblänk* och *Planeten Havet*.

Före blå premiären – fem gröna löften!

Snart stundar en av årets verkliga högtidsstunder – sjösättningen. Numera är den extra trevlig eftersom så många båtmänniskor tänker seriöst och initierat på havets hälsa och myllret av organismer som lever där. "Man vill ju inte skita ner skärgår'n med toavatten, avgaser och båtbottnfärger", som en skepparveteran sa till mig härom dagen.

Här är en handfull självklara och ekonomiskt fullt realistiska vardagstips på vad man kan göra för att minska sin miljöpåverkan.

1. 4-taktare!

I gamla 2-taktare slinker 20–30 procent av bensinen helt oförbränd genom motorn, rakt ner i havet. Bränsleresterna är giftiga. Byt därför till en tystare, renare 4-taktsmotor (eller en godkänd 2-taktare) – och gör världens goda gärning mot

naturen och din egen hälsa.

2. Alkylatbensin!

Ett renare bränsle nästan helt fritt från skadliga kolväten som bensen och aromater. Med alkylat i din gamla 2-taktare minskar du de giftiga utsläppen med 80–90 procent. Det ger ett bättre liv för fiskyngel, alger och andra organismer där du far fram, särskilt i grunda vikar. Passa också på att byta den giftalstrande 2-taktsoljan mot en biologiskt nedbrytbar variant, med kvalitetsnormen TC-W3.

3. Trimma motorn!

En åtgärd som är lönsam för både miljön och plånboken:

Justera tändstift och brytar-spetsar.

Byt ut växelhusoljan från i fjol.

Kolla så att bränslefilter, fördelardosa och tändkablar är rena och hela.

Kolla att propellern är i gott skick och har rätt "riggningsvinkel" mot akterspegeln.

4. Miljövänlig bottenbehandling!

Ännu finns det inga riktigt bra alternativ till de effektiva färger som stoppar påväxt men tyvärr samtidigt läcker ut tvivelaktiga ämnen som skadar det marina livet.

Ett sätt att slippa den besvärliga diskussionen om vilka kemikalier som är mer eller mindre miljövänliga är förstås att låta skrubba botten tre, fyra gånger årligen. Ett annat trick är att förse botten med en yta som gör att påväxtorganismerna inte förmar fästa vid den. Man kan också välja produkter med mikroorganismer som bryter ned en del av färgens organiska ämnen och därmed förbrukar syrgas i vattnet strax invid båtbottnen.

När larverna närmar sig skrovet för att settla känner de kvävningssymtom – och flyr fältet.

5. El från sol och vind!

Solceller omvandlar ljusets energi till el. Idag finns det som bekant trampbara båtpaneler med sammankopplade solceller, lätta att montera till exempel på däck. De försörjer lampor och lanternor med gratis ström och har en livslängd på 25–30 år. Det finns också vindgeneratorer som tyst och effektivt fångar upp energin i bris, kuling och storm och genererar el för olika ändamål ombord.

Lova att ge havet, dig själv och – dina barnbarn – en present inför årets sjösättning. Det gör båtsommaren ännu skönare.

Stefan Edman

Öppet hus på Yamaha Center!

Se och känn på årets alla nyheter. Gör årets bästa fynd.

7 Maj

i Östersund, Skellefteå, Luleå och Kiruna.

Buster L + Yamaha F50

Inkl. Abus Lås, kätting och motorlås **179.900:-** (ord. pris 195.900:-)



YAMAHA CENTER

Allt för din aktiva fritid

Helsingborg 042-15 55 55
Göteborg 031-700 17 00
Karlstad 054-777 58 00
Haninge 08-556 523 00
Sundsvall 060-64 15 80
Östersund 063-51 01 47
Örnsköldsvik 0660-182 00
Skellefteå 0910-71 44 20
Luleå 0920-18585
Kiruna 0980-630 05

BÅTVÄRMARE

MAXIMAL KOMFORT I ALLA VÄDER

Ingen kan garantera att sommaren blir varm, men vi lovar att det blir varmt ombord. Eberspächer värmer effektivt upp innerutrymmen, torkar kläder och utrustning samt ger en behaglig temperatur oavsett väderlek.

- ✓ Lättanvänd
- ✓ Driftsäker
- ✓ Energisnål
- ✓ Tystgående
- ✓ Underhållsfri
- ✓ Lätt att installera

A WORLD OF COMFORT

 Eberspächer



Marknadsförs i Sverige av Thermoprodukter
www.thermoprodukter.se



MER SKÄRGÅRD? | BOTTEN UPP MED DELPHIA!

I de lugnaste och finaste vikarna är det för grunt för segelbåtar brukar man höra. Med Delphias smidiga fällkölslösning är nästan ingen vik för grund. Att vid lågvatten kunna ställa båten på botten visar hur stark och gedigen konstruktionen är. Upplev en ny skärgård där tystnaden är total och avskildheten större.

Hör av dig till oss för visning och provsegling!

Väst: Bohuscharter 031-210200 | Syd: Förenade båt 0701-602060 | Öst: Blåkusten Marin 070-5091998

DELPHIA
delphiayachts.se



Årets sjösättning är



Det har äntligen blivit dags för årets sjösättning. På uppläggningsplatserna putsas och poleras det för fullt.

Plötsligt kommer är dagen inne då pärlan ska ner i sitt rätta element. Blankpolerad, nymålad och grann står hon där och väntar på kranen eller slipvagnen.

Text: Bengt Anderhagen

Det är då man lätt kan få lite fjärlar i magen och fundera om man har ordentlig koll på läget. Det är inte roligt att behöva leta efter dyvikan medan en kran står och tickar hundralappar eller polarna i båtklubben börjar muttra och surna till över den oönskade pausen.

För att undvika dessa tråkigheter kan det vara bra att i god tid gå igenom det som bör kontrolleras innan sjösättningen.

Ser alla bordgenomföringar justa ut och har de fungerande avstängningskranar om genomföringarna befinner sig under vattenlinjen?

Är zinkanoden monterad på propelleraxeln? Har du inombordare som är sötvattenkyld kan även värmeväxlaren vara försedd med en liten zinkanod.

Motorer med drev har i allmänhet en bälg av gummi för att undvika att vatten tränger in i båten. Denna bälg ska bytas med jämna mellanrum. Se efter i instruktionsboken vad som gäller. Framförallt gäller det att göra en ordentlig visuell kontroll för att upptäcka eventuella sprickor i gummit. Har själv råkat ut för sprucken bälg vilket nästan orsakade att båten sjönk! Som tur var hade jag både en elektrisk pump och en ordentlig handpump till min hjälp. Och en lugn och uthållig besättning...

Kolla gasolen på land

Passa också på att kolla gasolinstallationen innan båten går i sjön. Förekommer något gasläckage har du kanske möjlighet att vädra ut gasen via dyvikan eller någon bord-

genomföring, gasen är ju som bekant tung och söker sig ner mot kölsvinet.

Gör så här: öppna huvudkranen och tänd en förbrukare, exempelvis en spislåga.

Efter en liten stund stänger du av förbrukaren och stänger även huvudkranen.

När det gått en timme tänder du spislågan igen. Om anläggningen är tät kommer lågan att tändas tack vare den gas som stått under tryck i ledningen. Skulle lågan inte tändas måste du gå igenom varje koppling och slang för att hitta läckaget. Använd så kallad läckspray eller pensla på tvålvatten för att upptäcka eventuella bubblor och därmed läckan.



Glöm inte riggen

Har du mast kan det vara lämpligt att kolla att skivblocken, de trissor uppe vid masttoppen, de fallen löper över, är intakta. Syna vant och stag. Hittar du något ställe där en kardel har gått av eller är nött bör du åtgärda skadan. Detsamma gäller vantskruvarna. De ska vara smorda med vantskruvsolja, gå lätt och vara raka. De får absolut inte ha skurit, dvs. att de går tungt att gånga. Att få mashereri är en rysare.

När masten är nere på backen är det även praktiskt att syna kablar och antenner, lanternor och Windex.

Ladda batterierna

Bra inför sjösättningen är att ladda batterierna. Har motorn fått den service den ska ha bör den starta utan problem.

Du har säkert andra saker som också kräver lite omsorg innan sjösättningen. Huvudsaken är att du kan känna dig lugn när

äntligen här!



Bengt Anderhagen, film- och TV-producent, är navigationslärare och har producerat TV-program om navigation och sjömanskap. Han seglar en Monsun 31 och gör varje år en chartersegling i Medelhavet. Bengt.Anderhagen@batliv.se

båten går i sjön. Lycka till!

Tufft för prickar

Första turen på våren eller försommaren brukar vara en höjddare. Då får man äntligen njuta av sin båt och naturen efter allt slit med vårutrustningen. Men det krävs lite extra uppmärksamhet med navigeringen.



– Årets vinter har varit besvärlig med stor istillväxt. Problemet är framförallt när isen förflyttar sig och tar med sig eller klipper av farledsutmärkningen, säger Hans Sjöström, affärsområde Transport och Farledservice på Sjöfartsverket. – Det är viktigt att sjöfarare är medvetna om att det i år kan vara extra mycket sjösäkerhetsanordningar som kan ha flyttats och skadats av isen.

Dessutom genomförs våröversynen senare i år än vanligt på grund av isläget i år.

Det går inte att lita på de flytande säkerhetsanordningarna i farlederna fullt ut förrän översynen är klar.

På Sjöfartsverkets webbplats kommer information om vilka områden som är färdiga att publiceras kontinuerligt. När våröversynen är klar kommer det också att meddelas i Underrättelser för sjöfarare.

I mitten av juni hoppas man kunna sätta punkt för arbetet med utprickningen då de sista utsjöprickarna på Norrlandskusten bör vara avsnade och servade.



Gummibälgen mellan drev och motor ska bytas med jämna mellanrum.

LIFE AT SEA:



STEFANO GRAPE

NYHET: CRESCENT 630 DC – EN DAYCRUISER MED SUNT FÖRNUFT!

Vägen ut på vattnet har blivit snabbare, enklare och bekvämare! Vår nya daycruiser 630 DC är framtagen för att möta den moderna människans behov, krav och önskemål på ett aktivt båtliv.

Valfriheten är stor. Crescent 630 DC finns som både inombordare och utombordare, allt för att tilltala både dom fartsugna frihetstörstarna och familjen som vill ha en skön

dag på havet utan att ge avkall på bekvämlighet, snabbhet och säkerhet.

Förarplatsen är bekväm och överskådlig för fart, navigation och säkerhet. Här finns gott om plats för exempelvis GPS, ekolod etc. Stereo med mp3 och högtalare är standard. Boglyktorna ger bra sikt nattetid. Här finns stora ytor för avkoppling och soffan kan fällas ut och bli en skön sunbed. I sittbrun-

nen finns även ett litet kök. Nere i kabinen finns bra utrymmen med sköna bäddar för övernattnings och många praktiska fack. Fördäcket är rymligt och underlättat för en enkel och säker ombordstigning.

Crescent 630 DC är en modern daycruiser där dagens alla krav på funktion, komfort och säkerhet är uppfyllda. En daycruiser framtagen för ett LIFE AT SEA!

Enighet om nytt båtavtal på Lidingö

Lidingös kultur- och fritidsnämnd har beslutat anta ett nytt huvudavtal för öns båtklubbar för de kommande 15 åren. Det finns 1 975 båtplatser runt ön, men det behövs minst 400 platser till.

Text & foto: Jan Sjöberg



Glada att det nya huvudavtalet för Lidingös båtägare är klart är fr.v. Lars Tornérhielm, vice ordförande i Lidingö Båtförbund, kommunalrådet Paul Lindquist (m), Markus Linderbäck, ordf. Breviks båtsällskap och Björn Sjöström från Lidingö Båtförbunds förhandlingskommitté.

Överenskommelsen, som har gjorts med Lidingö Båtförbund, ska först beslutas i kommunstyrelsen och kommunfullmäktige och därefter ska separata arrendavtal tecknas med Båtförbundets elva båtklubbar. Nyheterna i avtalet är bland annat att staden och båtclubbarna delar på kostnaderna om pirarna vid båtclubbarna skadas och att arrendavgiften fördubblas till 470 kr/plats och år.

Det har sedan 2008 pågått en

diskussion om avtalet som gällt mellan Lidingö stad och Lidingö BF. Det nuvarande avtalet löper ut vid kommande årsskifte och rent formellt måste det sägas upp tre år i förväg. Därav den långa "diskussionssträcken".

De större förändringarna i det nya avtalet innebär:

Avtalets giltighetstid förlängs från 12 till 15 år. Underhåll och reparation av skador på arrenderad mark bekostas av respektive båtclubb.

Kostnader för underhåll och reparation av skador på piranläggningarnas grundläggande konstruktioner delas 50/50 mel-

lan staden och alla båtclubbarna.

Arrendavgiften för varje båtägare dubblas, från 235 till 470 kr/plats.

Båtclubbarnas ansvar för hantering av miljöfarligt avfall, och att de följer gällande lagstiftning, regleras i en särskild paragraf.

På Lidingö finns en gemensam båtclubb, som administreras av Lidingö BF. I kön står 1 200 personer, varav 400 är aktiva. Det behövs alltså ungefär två nya båtclubbar för att kunna täcka det akuta behovet av platser och staden undersöker om den kan bygga fler platser vid befintliga båtclubbar.

Lars Tornérhielm, vice ordförande i Lidingö BF, sa att båtclubbarna inte belastar stadens ekonomi. Kommunrådet Paul Lindquist bekräftade att båtclubbarna själva finansierar sina kostnader. Staden får däremot ibland vara "bank" för att så småningom slå ut kostnaderna på alla clubbarna.

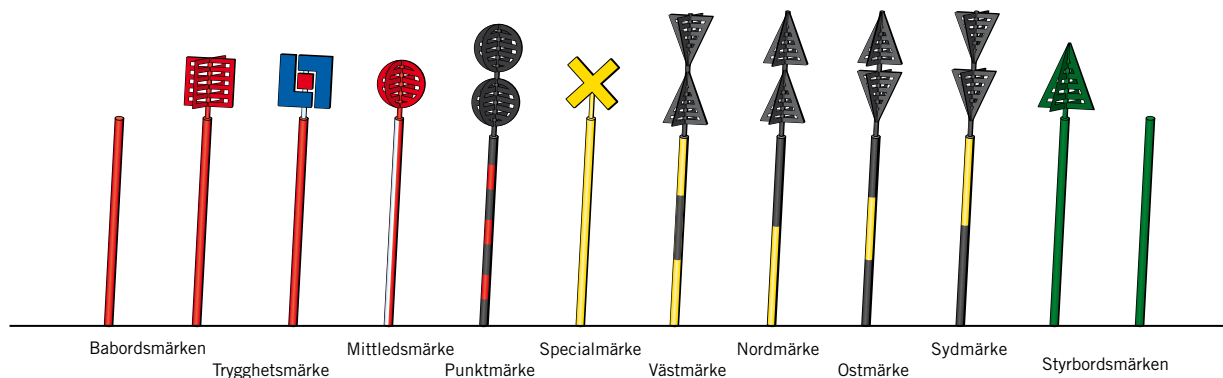

Navigera efter rätt märke.

Vi på Länsförsäkringar har fått förtroendet att försäkra flest fritidsbåtar i Sverige. Nu gör vi livet på sjön ännu tryggare för dig – i vår nya båtörsäkring får du en olycksfallsförsäkring, utan att det kostar något extra. Vi vill helt enkelt att du ska ha en försäkring för din båt där du och din besättning kan känna er trygga ombord.

Ha en skön båtsommar önskar vi på Länsförsäkringar.

lansforsakringar.se

Länsförsäkringar består av 24 självständiga länsförsäkringsbolag som erbjuder kunderna en helhet inom bank, försäkring och fastighetsförmedling.

 Länsförsäkringar

Årets båtpaket?



PÅ KÖPET:

Garmin 521
+
förtöjnings-
paket
+
Securmark

**Värde:
9 195 kr**

Micore 570cc Honda Edition med Honda BF75!

Nu: 229 000 kr

Ordinarie paketpris: 245 195 kr

Allt monterat och klart inklusive pulpetöverdrag, bord, plotter samt stöldmärkningen Securmark på båt och motor (innebär minskad stöldrisk samt billigare försäkring). Vi ger 5 års garanti på motor samt skrov. Tillval: dynsats, radio, CD mm.

Honda BF75 med fyrtaktsteknologi är en av de mest kompakta och lättaste modellerna i klassen. PGM-FI (programmerad bränsleinsprutning) ger överlägsen förbränningskontroll och förbättrad bränsleekonomi. BLAST förbättrar accelerationsprestandan väsentligt. EComomo ger låg bränsleförbrukning med snål förbränning.

Micore tillverkar välbyggda och tillförlitliga båtar med hög finish. I kombination med suveräna sjöegenskaper och kundnära relationer har dom blivit en konkurrent i branschen att räkna med. En investering i en Micorebåt ger mycket båt och nöje till en rimlig peng.

Honda Edition finns hos följande återförsäljare:

Mälarbåtar, Strängnäs, tel: 0152-100 65
Marin & Fritid Laxå, tel: 0584-122 22
Marin & Fritid Örebro, tel: 019-27 80 00
Bosses Marin & Fritid, Karlstad: 054-85 01 71
MMG Marine, Karlshamn, tel: 0454-191 50

Jespersens Motor, Hovmantorp, tel: 0478-414 17
MarinMotor, Västervik, tel: 0708-71 71 31
Båtbutiken Lomma, tel: 040-41 35 60
Myggenäs Marin, Tjörn, tel: 0304-66 16 49
Honda Marine Center, Lysekil, tel: 0523-46 14 00

Micore

För mer information, se www.honda.se och Micore.se
Med reservation för slutförsäljning.



Örnsköldsvik investerar i



Det gamla fiskeläget på "Sveriges vackraste ö" Trysunda ingår i Örnsköldsviks och EU:s satsning på skärgården.

En skärgård i världsklass. Det vill Örnsköldsviks kommun skapa där den tillsammans med EU:s strukturfond Mål 1 har lagt cirka 30 Mkr på en stor satsning.

Text & foto: Tommy Norin

Optimismen är tydlig när Båtliv besöker Örnsköldsviks kommun. De pengar som har investerats ska bland annat gå till en ny

hamnanläggning på Ulvön och Köpmanholmen, nya bryggor och fler båtplatser i Örnsköldsviks inre hamn samt stugor och rastplatser på ett tio tal öar efter



Höga Kustens skärgård har alltid varit fantastisk. Nu blir den också mer tillgänglig för ortsbor, båtfolk och turister, säger Jonas Ulander (t. v.), här tillsammans med Ulf Agemar vid Örnsköldsviks kommuns tillväxtavdelning.

den här delen av Höga Kusten.

– Vi hoppas att branschorganisationen Sweboat utser oss till årets båtkommun 2011, säger Peter Holmqvist, chef för Örnsköldsviks tillväxtavdelning.

Peter och näringslivsutvecklare Ulf Agemar pekar på att vid Höga Kusten pågår Sveriges största skärgårdsprojekt.

– Med renoveringen och utbyggnaden av Ulvö hotell för cirka 50 Mkr och flera andra investeringar handlar det om skärgårdssatsningar på 100 Mkr, säger Peter Holmqvist.

– Höga Kusten har alltid varit fantastisk med sin dramatiska natur och fina smultronställen. Nu blir den också mer tillgänglig för båtfolk, ortsbor och turister, säger Jonas Ulander, gruppleddare för projektet "Vårt att se" som rymms inom utvecklingsarbetet "Världsklass 2015".

Något måste göras

Peter Holmqvist förklarar att när intresset sjönk för att besöka skär-

gårdens "hjärta", Ulvön, insåg politikerna att något måste göras.

– Våren 2008 såldes Ulvö skärgårdshotell till Sven-Ivar Markusson, som äger Högländs Såg & Hyvleri AB. Vi skrev avtal att om han driver hotellet så skulle vi rusta hamnområdet, förklarar Peter Holmqvist.

Affären blev lyckad. Renoveringen och utbyggnaden av Ulvö Hotell startade 2008 och är inne på etapp tre. Anläggningen, som får ny konferensdel och 20 nya rum, står färdig under sommaren 2011. Samtidigt som hotellbygget pågår har den nya hamnanläggningen nedanför hotellet vuxit fram.

– Detta blir ett nytt Sandhamn i norra Sverige, tror Peter Holmqvist.

Större småbåtshamn

För att klara skärgårdsprojektet sökte kommunen stöd från EU Mål 1, som betalar hälften av investeringen på cirka 30 Mkr. Detta omfattar fyra projekt, på

skärgård med världsklass

Ulvön, vid Köpmanholmen, Örnsköldsviks inre hamn och övriga skärgården.

På Ulvön har det byggts en ny kaj tre meter ut emot havet. Båtarna kan förtöja vid nya flytbryggor. Det har byggts pooler och dansbana och servicehuset har renoverats.

– Vi är i stort sett klara på Ulvön där hotellet kommer att arrendera hamnområdet, säger Ulf Agemar.

– Detta betyder förstås mycket för Ulvö Hotell, säger VD Magnus Malmberg under tiden en av Örnsköldsviks turbåtar lägger till vid bryggan.

Vid Köpmanholmen har pengarna lagts på ny gästhamn med 15 båtplatser och det har byggts ny brygga för ambulanstransporter.

Örnsköldsviks inre hamn har fått flytbryggor som gjort att småbåtshamnen byggts ut med 75 båtplatser till 160. Det firades när Botniabanan invigdes 28 augusti förra året. Då körde ett stort antal små och stora båtar konvoj in till hamnen.

– Örnsköldsvik handlar inte bara om järnväg. Vi är också en sjöstad, säger Ulf Agemar, som uppger att i hamnen ska också servicehuset renoveras.

Smäntreprenörsatsningar i skärgården har utförts. Det görs investeringar vid idylliska fiskeläget på ”Sveriges vackraste ö”, Trysunda. Det har byggts rastplatser och stugor på ett tiotal öar.

Skärgårdsliv

I ett annat EU-projekt läggs ny fiberkabel mellan Norrfällsviken-Ulvön för 10 Mkr.

Peter Holmqvist och Ulf Agemar uppger att efter dessa stora investeringar finns inga nya skärgårdsprojekt i den kommunala planen.

– Vi känner att allt detta måste få sätta sig innan vi funderar på nya projekt. Men det pågår arbete med en ny översiktsplan för Ulvön, säger Peter Holmqvist, som uppger att planen ska medge fasta bostäder och fritidshus inom sju utvalda områden. Idag finns

39 bofasta på ön.

Jonas Ulander lyfter fram att det finns ett viktigt turistiskt perspektiv med miljönsatsningen. Hur Örnsköldsvik kan erbjuda småstadshopping och restaurangliv i centrum, och detta i kombination med skärgårds- och båtliv, natur och äventyr och sportsliga aktiviteter som golf.

– Det är häftigt att nu kan alla åka båt och förtöja den vid Peter Forsbergs golfbana vid Veckefjärden, säger Jonas Ulander, som uppger att 2009 rankades banan av Golf Digest som Norrlands bästa golfbana.

EU-projektets totalkostnad är 30 Mkr. Tillsammans med bygget av Ulvö hotell och några andra insatser blir den totala investeringen i Öviks skärgård cirka 100 Mkr.

Det är även klart att det blir ett hotell i Öviks inre hamn. Hotellet beräknas öppna 2013.

Naturhamnen vid Malmö. Höga Kusten skärgård har många smult-ronställen där Örnsköldsviks kommun i EU-projektet lagt ut nya bryggor, byggt stugor och grillplatser. Foto: Håkan Nordström.



Ulvö skärgårdshotells VD Magnus Malmberg tar emot, här har byggts en helt ny kaj med förtöjningsplatser där kajen växt tre meter ut emot havet.



Inre hamnen i Örnsköldsvik. Ett populärt tillhåll under sommaren, här har byggts nya flytbryggor och servicehuset ska renoveras. Foto: Håkan Nordström.

Comar AIS gör så att andra båtar syns på din plotter och att du blir synlig hos andra!



Comar AIS-2-2000 är en AIS-mottagare för att se andra. Har NMEA 2000 för "plug-and-play". Ansluts till en AIS-antenn.

3 490 kr



Comar CSB200 är en AIS-transponder klass B som gör att andra båtar syns och att du blir synlig. Kompletterad med en kombiantenn.

5 990 kr



Comar CSD300 är en fristående 6.5" AIS-display för att se andra båtar. Klarar C-MAP sjökort. Ansluts till en mottagare eller transponder. Finns med inbyggd mottagare (CSD300R).

5 990 kr

Om Comar AIS
Comar har det bredaste AIS-sortimentet i världen och är den enda tillverkaren med 100 % fokus på AIS.



Den nya sillabåten byggs av Björn (t. v.) och Bo Lindh på Lindhs båtbyggeri i Smygehamn. De har lämnat en offert på 836 timmars arbete och hoppas att kalkylen håller.

Skeppslag bevarar



Torsten Nilsson lagar utmärkt fisk-soppa till skeppslagets möten första tisdagen varje månad.

Medan många båtklubbar sätter ungdomsarbetet i centrum är Sirmiones Skeppslag i Gislövs läge en riktig gubbklubb. De här entusiasterna gör ett fint jobb för att bevara den lokala båt-kulturen.

Text & foto: Lars-Åke Redéen

För 100 år sedan var sillfisket väldigt viktigt för den skånska sydkusten. Här fanns massor av mindre fiskebåtar och näringen stod för en betydande del av inkomsterna. Ännu längre tillbaka var sillfisket riktigt gynnsamt och skapade goda inkomster.

Idag återstår bara minnen från sillperioderna. Men en del av båtarna finns kvar och för att bevara denna viktiga del av vår kulturhistoria har Sirmiones skeppslag i

Gislövs läge öster om Trelleborg satsat på bygdens historia.

Skeppslaget, som bildades 2004, har ett 60-tal medlemmar. De som kan träffas hos Trelleborgs Båtsällskap i hamnen i Gislövs läge första tisdagen i varje månad och äter en fantastiskt fin fisk-soppa (vi kan intyga att den är förstklassig). Båtsällskapet har cirka 300 medlemmar och 250 båtplatser.

Medlemmarna i skeppslaget har skapat en fin utställning om båtli-



En del av Sirmiones Skeppslag samlades i klubbhuset: Fr. v. Lasse Winbladh, Johannes Kaptein (ordförande), Ola Hansson, Torsten Nilsson, Bertil Wagner, Arne Nilsson och Rolf Hansson.



En Pentamotor från mitten av 50-talet får en översyn av fr. v. Stig Olsson, Rune Rolfsson och Gert Christiansen. Motortypen är på 5 hk och byggdes 1952–1958.



Jimmie Jackler (t. v.) och Bertil Alvertorp byter bord i en segelbåt byggd i mahogny och ek med blyköl.

den lokala båtulturen

vet i bygden och de båtar som användes förr. Förutom Trelleborgs Båtsällskap finns även Trelleborgs Sjöscoutkår och Gislövs Intresseförening i hamnen.

– Vår generation är den sista som kan ta vara på det här och spela bollen vidare till de yngre, säger Johannes Kaptein, ordförande i Sirmiones skeppslag.

Gediget nybygge

Hamnen i Gislövs läge förtjänar att bli mer känd av båtfolket, inte minst från och med i sommar då den förgylls av en helt nybyggd sillabåt.

– Vi bygger en helt ny sillabåt efter ritningar från 1911. Vi samarbetar med de lokala båtbyggarna och Trelleborgs kommun som har gett ett bra stöd.

Dessutom har vi fått stöd av EU via Leader Söderslätt som är vår huvudfinansierare, Johannes Kaptein.

Den nya sillabåten byggs vid Lindhs Båtvarv i Smygehamn. Målsättningen för Leader Söderslätt är bland annat att bevara det gamla kulturarvet, profilera hamnen och öka attraktionskraften i området.

Nybygget är en rejäl båt med gedigna mått och dimensioner. Hon blir på 25 fot (7,5 m) som byggs efter en originalritning från båtbyggaren Karl Andersson.

– Båten byggs i ek på ek med tvåtums spant förutom runt motorn, där det är fyratums spant. Bordläggningen är i 22 mm hyvlade ekplank medan däcket och durken är i furu, säger

Bo Lindh, som bygger båten tillsammans med sin son, Björn.

Sjösättning i juni

Till bordläggningen har båtbyggarna använt cirka 1 400 kopparnitar. Motorn är en bastant pjäs, en nyrenoverad encylindrig Skandia på 10 hk vid 900 rpm med vridbar propeller. Torrsvikt för motorn är 290 kg.

Sillabåten ska sjösättas 10 juni. Några dagar senare, 18 juni, blir det stora festligheter i Gislövs läge för att fira nybygget.

Båtarna står visserligen i centrum för Sirmiones Skeppslag, men projektet med sillabåten har fått många positiva effekter när båtklubben har blivit en naturlig samlingsplats för många människor i Gislövs läge.

Båtliv besökte i ett tidigare kostall i närheten av hamnen där skeppslaget håller på att renovera flera äldre träbåtar och gamla motorer. Trots iskall kyla var stämningen på topp när båtarna fick sin tidiga vårskötsel. Skeppslaget hjälps åt att byta bord, måla eller olja träbåtarna och även att renovera motorer. Vid vårt besök höll de som bäst på att undersöka en äldre Pentamotor som troligen hade förstoppning i en kylkanal.

Allt arbete flöt på med gott humör och glada tillrop som drivkraft. Även om ingen i skeppslaget är båtbyggare verkar de kunna lösa problem gemensamt.

Den som vill följa båtbyggeriet och skeppslaget kan göra det på deras hemsida:

www.sirmiones-skeppslag.se

Fullt krig om stolpar till båtklubb

Nu råder det fullt krig på den svenska västkusten. På ena sidan står en av landets mest välskötta och framåtseende hamnföreningar och på andra sidan miljödomstolar, höga jurister, länsstyrelser och andra myndigheter.

Text: Lasse Bengtsson

Foto: Thomas Carlsson



På Västkusten är det fullt krig om stolpar till båtklubbar. Sandö Hamn i Kungsbacka får inte använda kreosotstolpar när de förbättrar sin hamn.

Striden – där en rad miljöexperter, EU-beslut och en rad genomförda miljöundersökningar är inblandade – gäller:

Gamla telefonstolpar i sin nya roll som bryggpålar och där kreosotimpregneringen anses vara miljöfarlig.

Det är Sandö Hamn – en förening med 480 båtplatser – som i sitt arbete med att förnya och förbättra sin hamn nu tvingas upp på de juridiska barriärerna.

Sedan miljödomstolen i Vänersborg gett föreningen klartecken till hamnprojektet men förbjudit användande av just kreosotstolpar överklagade Sandö Hamn till Miljööverdomstolen och pekade bland annat på att dessa stolpar nu enligt EU får användas om EU:s föreskrifter tillämpas. Föreningen kunde också visa att någon påverkan från de bryggstolpar som föreningen använt under många år

inte gick att påvisa.

Omotiverat beslut

Förbudet för kreosotpåarna skulle dessutom driva föreningens kostnader i höjden med tre till fyra miljoner kronor. Klubben kunde visa att de alternativ som finns att tillgå, så kallade gröna stolpar eller metall- och plaströr egentligen är miljöfarligare än de gamla telegrafstolparna.

Men Miljööverdomstolen, som ingår i Svea Hovrätt, vägrade föreningen prövningsrätt.

Kortfattat i en enda mening sågade domstolen hela den dokumentation – åtta A-4-sidor – som föreningen bifogat sin ansökan.

– Nu har vi anlitat en av landets främsta juristbyråer i miljöfrågor och vi kommer att ansöka om nytt prövningstillstånd i

Högsta Domstolen, konstaterar föreningens ordförande, Lars Bergland.

Drabbar många hamnar

– Risken finns att om miljödomstolens beslut får ligga fast kommer detta att drabba en rad båt- hamnar runt om i Sverige. Kreosotstolparna används ju för förtöjning, för fasta bryggor och andra uppgifter i nästan varenda hamn. Det är dessutom så att om en hamn vill flytta en stolpe – till exempel för att bredda eller förlänga en båtplats – så får man inte sätta tillbaka stolpen igen.

Föreningens medlemmar är också upprörda över att ingen av domstolarna eller länsmyndig-

heterna över huvud taget ansträngt sig för att motivera beslutet att förbjuda stolparna.

Då Sandö Hamns kamp för att få använda de gamla telegrafstolparna har stor betydelse också för en rad fritidsbåthamnar inom Svenska Båtunionen pågår arbete med att inom organisationen se vad man kan göra för att hjälpa föreningen.



Hamnen i Kungsbacka.



Grattis!

Till dig som äger en båt med Yamaha-motor. Nu finns möjlighet att teckna en förmånlig Yamahaförsäkring. (Motor skall vara CE märkt).

Som tillägg kan du försäkra:

- Registrerad båtrailor.
- Maskinskadeförsäkring.

Kontakta din närmaste auktoriserade Yamahaåterförsäljare eller Försäkringsproduktion AB för information.



**FÖRSÄKRINGS
PRODUKTION**
I SVERIGE

Försäkringsproduktion AB | Box 64, 941 22 PITEÅ | Tel: 0911-181 40
www.forsakringsproduktion.se | info@forsakringsproduktion.se



Volvo Penta satsar mer på den kinesiska marknaden och fanns med på den 16:e upplagan av China International Boat Show i Shanghai. Bilden är från Shanghais båtmässa 2007.

Volvo Penta satsar i Kina

Volvo Penta sponsrade den 16:e upplagan av China International Boat Show och aviserade samtidigt tillväxtambitioner på den växande kinesiska marknaden för fritidsbåtar.

På China International Boat Show 2011, som hölls i april, fanns över 400 utställare från 20 länder representerade. Intresset för båtliv och båtägande ökar starkt i Kina och den höga tillväxttakten i ekonomin gör att bredare lager av kinesiska konsumenter har möjlighet att skaffa sig fritidsbåtar.

– Denna utveckling kommer att fortsätta och intensifieras under de närmaste åren. Marknadsledande båtbyggare från Europa och Nordamerika stärker successivt sin närvaro i Kina och vi ser också en stark framtidstro även hos inhemska båtbyggare, säger Göran Gummeson, Volvo Pentas VD.

Volvo Penta är partner och sponsor för årets upplaga av China International Boat Show för att manifestera sina positioner på och ambitioner för den kinesiska fritidsbåtmarknaden.

Volvo Penta har idag huvudkontor i Shanghai för hela sin verksamhet i Asien. Verksamheten i Kina utgörs än så länge till största delen av försäljning av industrimotorer samt motorer till kommersiell sjöfart, men försäljningen till fritidsbåtar ökar successivt.

Volvo Penta har idag omkring 70 återförsäljare på den kinesiska marknaden. Inom tre år beräknar Volvo Penta att detta antal kommer att växa till drygt 100 återförsäljare.

Nästa år kommer Volvo Ocean Race för andra gången till Kina.



vetus[®]

www.vetus.se

MÖT SOMMAREN MED NY MOTOR FRÅN VETUS!

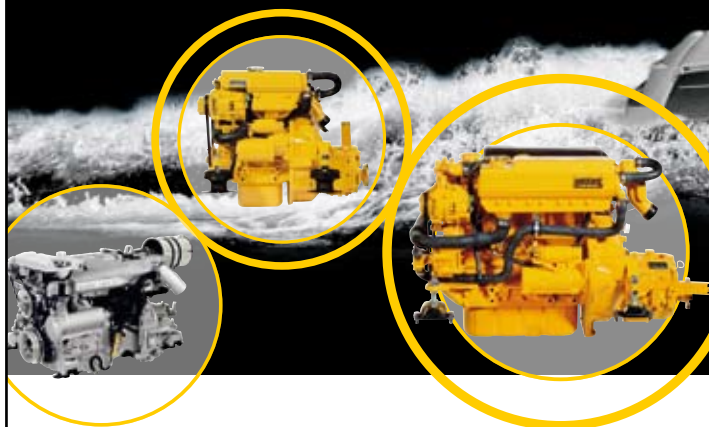

Kontakta din närmaste återförsäljare för en bra offert

Holländska VETUS har under mer än 30 års tid marinkonverterat slitstarka motorer. Genomtänkt design med utmärkt materialval: Topplöck i gjutjärn och avgaskrök i brons. Motorerna baseras på välkända Mitsubishi, Hyundai och Deutz. Finns i effekterna 11-286 hk, med backslag eller adapter för VP110S samt 120S/SB samt nytt drev från ZF.

VETUS har ett stort tillbehörsprogram för kompletta motorinstallationer, bogpropellrar, styrningar, tankar etc...
beställ VETUS tillbehörs katalog 2011



ÅTERFÖRSÄLJARE VETUS DIESEL: ARBOGA: Lunger Båt & Trä, tel. 0589-53015
ASKERSUND Norra Vättern Marin, tel. 0583-711000 GOTLAND Färösunds Marina & Hotell AB, tel. 0498-221662 GREBBESTAD Grebbestad Varv AB, tel. 0525-724400 GÄVLE LandMarin i Gävle AB, tel. 026-195210 GÖTEBORG Tånguddens Båt & Motor, tel. 031-298710 • V.O: Teknik, tel. 031-966298 GRYT Gryt Brygga Marin, tel. 0123-40835 HELSINGBORG Båtservice Helsingborg, tel. 0702-835116 HENÅN Bernova Produktion AB, tel. 0304-39341 • Härnösand Dahlman Marin, tel. 0611-55 66 66 • Jönköping SM Marin, tel. 036-120095 • KALMAR Båthuset, tel. 0480 - 27842 JÖNKÖPING SM Marin, tel. 0707-272926 KUNGSBACKA Onsala Båtservice, tel. 0300-15331 KUNGSÖR Kungsörs Båttvarv, tel. 0227-10132 LAHOLM Join Me AB, tel. 0430-14200 LIMHAMN JF Marin, tel. 040-154950 LINKÖPING Linköpings Marinmotor Försäljnings AB, tel. 013-140337 Lomma Oscars Varv Lomma AB, tel. 040-41 2622 LULEÅ Granec Maskin AB, tel. 0920-228025 Lysekil Wilén Marin AB, tel. 0523-12340 NORRKÖPING Kvarsebo Båtar AB, tel. 011-396019 NORRTÄLJE Bergshamma Varv, tel. 0176-262068 • Nya Service Varvet Rosättra, tel. 0176-294921 Nyköping Spelhagens Marinbutik AB, tel. 0155-217511 OSKARSHAMN Oskarshamns Marina, tel. 0491-777 60 • Figeholms Marin AB, tel. 0491-31400 OXELÖSUND Oxelösunds Båttvarv AB, tel. 0155-30827 RAMDALA Trosgårds Motorservice, tel. 0455-41143 SÖDERTÄLJE Albinhallen, tel. 08-55080450 STOCKHOLM Resarö Marinmotor, tel. 08-54137810 • Duvholmens Varv AB, tel. 08-7671605 • Johan Hallsten Marinservice AB, tel. 08-7181205 • Lidingö Nautic Marine&Motor, tel. 08-766 40 10 • Mobil Marin Motorservice, tel. 0703-723222 • Per Olsen Marin AB, tel. 08-50033470 • Täby Motor AB, tel. 08-7686100 • Virgula AB, tel. 08-7020052 • Värmdö Båtservice AB, tel. 08-57168300 • Ålstens Marinteknik AB, tel. 08-266968 SMEDEBACKEN Båttshopen Smedjebacken AB, tel. 0240-74040 TROSA Trosavarvet AB, tel. 0156-12139 UPPSALA Regal Marin, tel. 018-324060 VARBERG Eliassons Båttvarv AB, tel. 0340-16805 VIKBOLANDET Kvarnbergets Marin, tel. 0125-20036 VÄSTERVIK Vituddens Båttvarv, tel. 0490-15854 VÄSTERÅS Båtservice, tel. 021-122301 ÅHUS Åhus Marina AB, tel. 044-247000 ÅMÅL Dalbobåtar, tel. 0523-10200 ÄNGELHOLM Skåne Marin AB, tel. 0431-20300 ÖREGRUND Öregrundens Båttvarv AB, tel. 0173-30423 ÖRNSKÖLDSVIK Öviks Marina, tel. 0660-58270 ÖSTHAMMAR Matton Marin AB, tel. 0173-21400

VETUS AB, Hörnåkersvägen 12, 183 65 TÄBY • info@vetus.se
Tel. 08-544 442 70, Fax 08-544 442 79 • www.vetus.se

Dieselbakterier, ett snabbväxande problem!

Montera manlucka och gör ren tanken, så slipper du risken att få stopp i bränslesystemet.



Rostfrittlock



Makrolonlock

Kronbryggan AB

Phone. +(46)418-70470 Fax. +(46)418-332723
e-mail kf.ab@landskrona.net, www.kf-maritim.se

Glastron SSV 175
Volvo Penta 135 hk

Passion för båtliv!

fr 189.900:-



Tel 0123-511 20 • info@batomotor.se
Sandviks Varv • 615 91 VALDEMARSVIK



ECOPAR AB'S SYNTETISKA och bio-syntetiska drivmedel tål kyla alldeles utmärkt och fungerar klockrent ner till minst minus 35 grader C. Enligt företaget är medlet mycket vattenavstötande och fritt från RME/FAME, vilket brukar ställa till stora problem i bränslesystem i båtar.

EcoPar är även lagringsstabil över tid och stabilare än vanlig dieselolja, enligt EcoPar AB.



DEN HÄR SPÄNNINGSSTABILISATORN från Båtsystem är bra för båtens elsystem. Spänningen kan variera väldigt ombord på en båt med både 24V (boggpropeller och vinschar) och 12V (navigationsutrustning, belysning och radio).

LED-belysningen har längst livslängd på en jämn spänning. Spänningstoppar och överspänning förkortar livslängden på LED belysning påtagligt och blir spänningen för hög kan dioderna förstöras helt.

Stabilisatorn är utrustad med ett EMC-filter som skyddar ditt system mot störningar enligt EC standard EN55022B. Pris 749 kr.

www.batsystem.se

DÖDMANSGREPP GER rabatt. Även försäkringsbolaget Trygg-Hansa godkänner nu det trådlösa dödmansgreppet CoastKey och ger rabatt på båtförsäkringen. Övriga försäkringsbolag som godkänner CoastKey är Länsförsäkringar, Atlantica, Trygg-Hansa och Alandia.



CoastKey är ett trådlöst dödmansgrepp med inbyggd fjärrstart som båtföraren bär i ett band runt halsen. Om föraren faller över bord bryts signalen och båtens motor stannar automatiskt samtidigt som ett signalljus tänds i nyckeln. CoastKey är vattentät ner till 1 m djup.

Det går även att koppla till ett spårssystem som till exempel DEFA Tracking för att lättare kunna återfinna båten om den skulle bli stulen.

KÄRCHER LANSEARER EN HELT NY högtryckstvätt i K5-serien, K 5.585. Den har bland annat vattenkyld motor, en smidig slangupprullare, variopowerspolrör, rotojetmunstycke och tvättborste. Den vattenkylda motorn förlänger livslängden, höjer energieffektiviteten, sänker vikten och ger tvätten en tystare gång. Slangvindan håller ordning på den 9 m långa högtrycksslangen med Quick Connect, snabbkoppling av klick-typ som förenklar i- och urkoppling av spolhandtaget. Vattenkapacitet 460 l/tim.



TVÅ PRODUKTER BLIR EN när Aronowitsch & Lyth introducerar mantågsplast i en ny UV-stabil kvalitet med större godstjocklek och som dessutom krymper mer. Invändig diameter före krymp är 12 mm. Efter full krympning är den invändiga diametern endast 2,5 mm och godstjockleken hela 2 mm. Den är tillverkad av en vit UV-beständig och kemikalieresistent plast, som krymper på mantågs-wiren i ugn eller med varmluftspistol. Pris 28 kr/m.

www.arolyth.se

MINNKOTAS STORSÄLJANDE

elmotormodell är Endura. Nu förstärker Minnkota den här modellen med ett nytt utseende och förbättrad elektronik. Endura C2 har fått en ny skyddskåpa och även Traxis användarvänliga handtag. Rorkulten är teleskopisk och går att dra ut 15 cm.



För maximal hållbarhet har omkopplaren innanför skyddskåpan ersatts med en ännu bättre. Sedan tidigare är Endura utrustad med ett riggrör av kompositmaterial, starkare än stål, med livstids garanti.

Trots förbättringarna säljs Endura C2 till ett lägre pris än tidigare. Den finns i sju olika storlekar, samtliga är i 12V-utförande. Pris från 1 995 kr.

www.comstedt.se

MARINA LÄROVERKET SÖKER en båttresserad lärare. Läroverket är en fristående skola i marin miljö, som erbjuder gymnasieutbildningar, vuxenutbildningar och ett antal fristående kurser. Skolan har cirka 450 elever och finns i Stocksund, Danderyd. Sökande ska undervisa i ellära, marina elsystem, fysik m m.

www.marinalaroverket.se



Njut av sommaren

Din närmaste återförsäljare hittar du på: www.bellaboats.fi

BELLA

I gott sällskap

Har du båt har vi resten.

Det är lätt att vara smart. Tänk dig att hitta allt du behöver under ett tak... Att kunna lämna in din motor eller trailerbåt till en auktoriserad verkstad, att få handla i lugn och ro i en inspirerande miljö med priser som får dig att må bra. Personalen som möter dig har utbildning, kunskap och erfarenhet. Vi kan montera allt vi säljer. Varmt välkommen till vår värld.

Fotogenlampa som sprider ljus och värme i tillvaron!

(795:-)
041280



549:-

Varmvattenberedare 20l RF inkl termostatblandare

(3995:-)
300241



2999:-

Vårbladet gäller tom 31/5 2011 eller så långt lagret räcker. Ladda ner alla erbjudanden på www.bataccenten.se

Spis Eno RF två lågor
057640 (2790:-)
2577:-

SMEV med glaslock
057573 (3390:-)
3190:-

Spis SMEV med grill
057575 (5890:-)
5790:-

Techimpex XL2
057556 (5990:-)
4990:-

Inkl luftslangsats värde: 1900:-

Värmare Webasto 2000
058303 (14490:-)
13990:-

Inkl luftslangsats värde: 3700:-

Värmare Webasto 3900
058305 (18900:-)
17990:-

Värmare Eberspächer D2
058402 tillkommer reglage mm.
12990:-

Värmare Eberspächer D4+
058404 tillkommer reglage mm.
15990:-

Spis Eno två lågor inf. 057641	2690:-		Spis Primus Oden 057580	995:-		Spis SMEV nedf. 2låg 057573	3190:-
Spis Eno tre lågor inf. 057643	3190:-		Spis Plastimo nedfällid 057308	2890:-		Spis SMEV nedf. 3låg 057574	3990:-
Spis/ugn Eno One 057610	5290:-		Spis Techimpex Sailor 057540	2590:-		Diskho SMEV för 2 låg. 010770	1390:-
Spis/ugn Eno OpenS 2l 057611	7390:-		Spis/ugn Pacific 4500 057311	5490:-		Diskho SMEV för 3 låg. 010771	1990:-
Spis/ugn Eno OpenS 3l 057612	8990:-			8990:-			
Spis/ugn Eno Gasc. 2låg 057620	8750:-						
Spis/ugn Eno Gasc. 3låg 057621	9990:-						

ElektronikCenter, riggverkstad, motorverkstad, reservdelsdepå, livflotteloft, över 19000 unika artiklar på lager

Svarvarvägen 8b 142 50 Skogås / Länna telefon 08-777 52 00 fax 08-777 52 10 info@bataccenten.se www.bataccenten.se

POSTTIDNING B

Retur: SBU
af Pontins väg 6
115 21 Stockholm



2 0 3 4 6 2 8 1



Valentins&bynr

Follow the leader



Vilket sjökort skulle du välja: en hyfsad kopia eller originalet?

NYHET!
Sjökort med
S57-DATA
för fristående sjökortsplottrar
Bara från Garmin

I sommar kan du navigera säkrare och mer exakt än någonsin. Garmins nya BlueChart® g2 och BlueChart® g2 Vision™ är de första sjökorten för fristående sjökortsplottrar i fritidsbåtar som bygger på elektronisk sjökortsdata från Sjöfartsverket. Med andra ord den bästa och mest uppdaterade grunddata som går att få, direkt från källan. Fram tills nu har elektroniska sjökort framställts genom att digitalisera och bokstavligen rita av papperssjökort. Risken för fel och avvikelser är uppenbar. Men nu är det slut med det. Med Garmins nya sjökort slipper du navigera efter en kopia av originalet. Våra sjökort bygger på data som är originalet.

"Det här är det bästa som finns tillgängligt av hydrografisk data för att producera elektroniska sjökort. Högre kvalitet finns inte att få."

Lars-Göran Nyström, Sjöfartsverket

BlueChart® g2 Vision™

Marknadens enda sjökort för fristående sjökortsplottrar i fritidsbåtar som bygger på S57-data från Sjöfartsverket. Avancerad kartografi och funktioner som automatisk guidning, satellitbilder, flygfoton samt 3D-perspektiv både ovanför och under vattenytan. Vill du veta mer? Besök garmin.se



facebook.com/garminsweden

BlueChart® g2
compatible

BlueChart®
g2 Vision™
compatible

SJÖKORTSDATA FRÅN
SJÖFARTSVERKET

GARMIN®